

# MANUEL D'INSTALLATION DU COUPLEUR DE LA LISSE RECTANGULAIRE DU SECTOR II



# Profil de l'entreprise



Équipe interne de R&D



Fabriqués selon la norme de qualité internationale ISO9001:2015

Support technique après-vente multilingue

Tests des produits à 100%

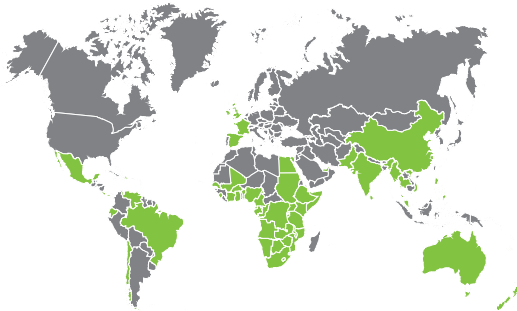

Ventes et support technique vers l'Afrique, l'Europe, l'Asie, l'Amérique, l'Australie et le Pacifique

Heures d'ouverture du centre d'appels

Lundi au Vendredi:  
08h00 à 17h00 GMT+2,

Samedi:  
08h00 à 14h00 GMT+2

**Centurion Systems (Pty) Ltd** se réserve le droit d'apporter des modifications aux produits décrits dans ce manuel sans préavis et sans obligation d'informer toute personne de ces révisions ou modifications. En outre, **Centurion Systems (Pty) Ltd** ne fait aucune déclaration et ne donne aucune garantie à l'égard de ce manuel. Aucune partie de ce document ne peut être copiée, stockée dans un système de recherche ou transmise sous quelque forme ou par quelque moyen électronique, mécanique, optique ou photographique, sans le consentement écrit exprès et préalable de **Centurion Systems (Pty) Ltd**.



# Contenu

<b>1.</b>	<b>INTRODUCTION</b>	<b>Page 4</b>
<b>2.</b>	<b>IDENTIFICATION DU PRODUIT</b>	<b>Page 6</b>
<b>2.1.</b>	<b>Composants externes</b>	<b>Page 6</b>
<b>2.2.</b>	<b>Déballage du matériel</b>	<b>Page 7</b>
<b>3.</b>	<b>INSTALLATION PHYSIQUE</b>	<b>Page 8</b>
<b>3.1.</b>	<b>Installation de la lisse</b>	<b>Page 8</b>
<b>4.</b>	<b>LIVRAISON AU CLIENT</b>	<b>Page 11</b>

## Icônes utilisées dans ce manuel



Cette icône indique des conseils et d'autres informations qui pourraient être utiles lors de l'installation.



Cette icône indique les variations et autres aspects qui doivent être pris en compte lors de l'installation.



**Cette icône indique un avertissement ou une précaution ! Veuillez prendre note des aspects critiques qui DOIVENT être respectés afin de prévenir les blessures.**

# 1. Introduction



## ATTENTION!

Pour assurer la sécurité des personnes et des biens, il est important de lire toutes ces instructions.

Une installation incorrecte ou une utilisation incorrecte du produit pourrait causer de graves dommages aux personnes.

L'installateur, qu'il soit professionnel ou non, est la dernière personne sur le site qui doit s'assurer que le moteur est installé en toute sécurité et que l'ensemble du système peut être utilisé en toute sécurité.

## Avertissements pour l'installateur

**LISEZ ATTENTIVEMENT ET SUIVEZ TOUTES LES INSTRUCTIONS avant d'installer le produit.**

- Tous les travaux d'installation, de réparation et d'entretien de ce produit doivent être effectués par une personne dûment qualifiée
- N'activez pas votre barrière à moins de la voir et de déterminer que sa zone de déplacement est exempte de personnes, d'animaux ou d'autres obstacles
- **PERSONNE NE DEVRAIT ÊTRE SUR LE CHEMIN D'UNE BARRIÈRE EN MOUVEMENT.** Gardez toujours les personnes et les objets loin de la barrière et de sa zone de déplacement
- **NE LAISSEZ JAMAIS LES ENFANTS UTILISER OU JOUER AVEC LES TÉLÉCOMMANDES DE LA BARRIÈRE**
- Sécurisez toutes les commandes de barrière facilement accessibles afin d'empêcher l'utilisation non autorisée celle-ci
- Ne modifiez en aucun cas les composants du système automatisé
- N'installez pas l'équipement dans une atmosphère explosive: la présence de gaz ou de fumées inflammables constitue un grave danger pour la sécurité
- Avant toute intervention sur le système, coupez l'alimentation électrique du moteur et débranchez les batteries
- L'alimentation secteur du système automatisé doit être équipée d'un interrupteur multipolaire avec une distance d'ouverture de contact de 3mm ou plus. L'utilisation d'un disjoncteur thermique de 5A avec disjoncteur multipolaire est recommandée
- Assurez-vous qu'un disjoncteur de fuite à la terre avec un seuil de 30mA est installé en amont du système
- Ne court-circuitez jamais la batterie et n'essayez pas de recharger les batteries avec des blocs d'alimentation autres que ceux fournis avec le produit ou fabriqués par Centurion Systems (Pty) Ltd
- Assurez-vous que le système de mise à la terre est correctement construit et que toutes les parties métalliques du système sont correctement mises à la terre

- Des dispositifs de sécurité doivent être installés sur l'installation pour se protéger contre les risques de mouvements mécaniques tels que l'écrasement, le traînage et le cisaillement
- Il est recommandé d'installer au moins un voyant d'avertissement sur chaque système
- Placez toujours les signaux d'avertissement de manière à être visible à l'intérieur et à l'extérieur de la barrière
- L'installateur doit expliquer et démontrer le fonctionnement manuel de la barrière en cas d'urgence, et doit remettre le guide de l'utilisateur à l'utilisateur
- Expliquez ces consignes de sécurité à toutes les personnes autorisées à utiliser cette barrière et assurez-vous qu'elles comprennent les dangers associés aux barrières de circulation
- Ne laissez pas les matériaux d'emballage (plastique, polystyrène, etc.) à la portée des enfants, car ces matériaux sont des sources potentielles de danger
- Éliminez tous les déchets tels que les matériaux d'emballage, les batteries usées, etc., conformément aux réglementations locales
- Vérifiez toujours le système de détection d'obstruction et les dispositifs de sécurité pour un fonctionnement correct
- Ni Centurion Systems (Pty) Ltd, ni ses filiales, n'acceptent aucune responsabilité causée par une mauvaise utilisation du produit, ou par une utilisation autre que celle à laquelle le système automatisé était destiné
- Ce produit a été conçu et construit strictement pour l'utilisation indiquée dans cette documentation; toute autre utilisation, non expressément indiquée ici, pourrait compromettre la durée de vie/le fonctionnement du produit et/ou être une source de danger
- Tout ce qui n'a pas été spécifié dans ces instructions peut être considéré comme un risque pour votre sécurité et celle des autres. En cas de doute concernant l'installation, veuillez contacter votre distributeur le plus proche



## 2. Identification du produit

### 2.1. Composants externes

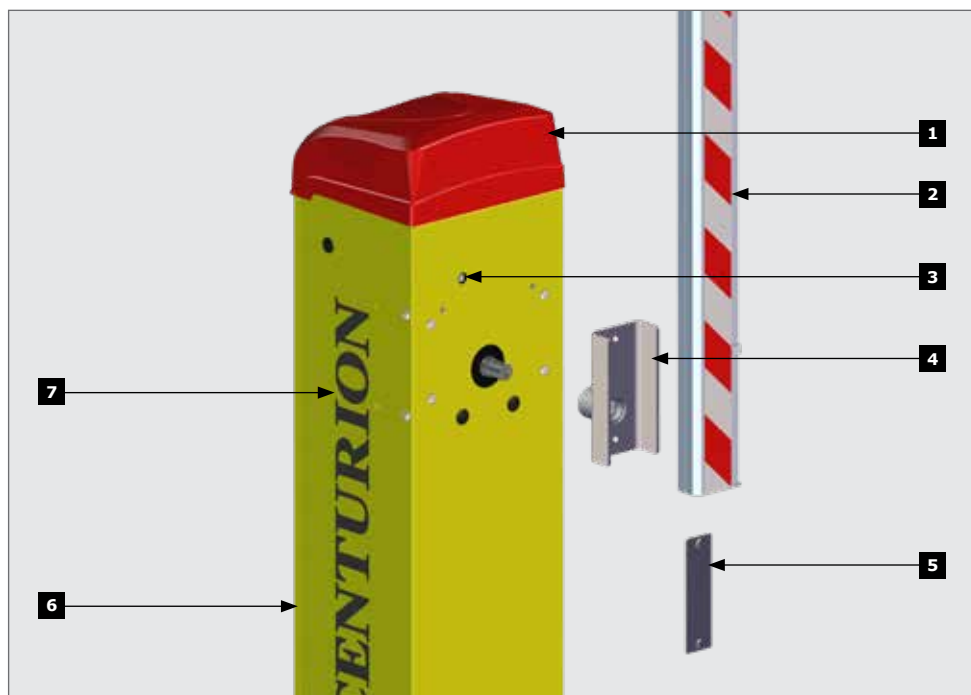
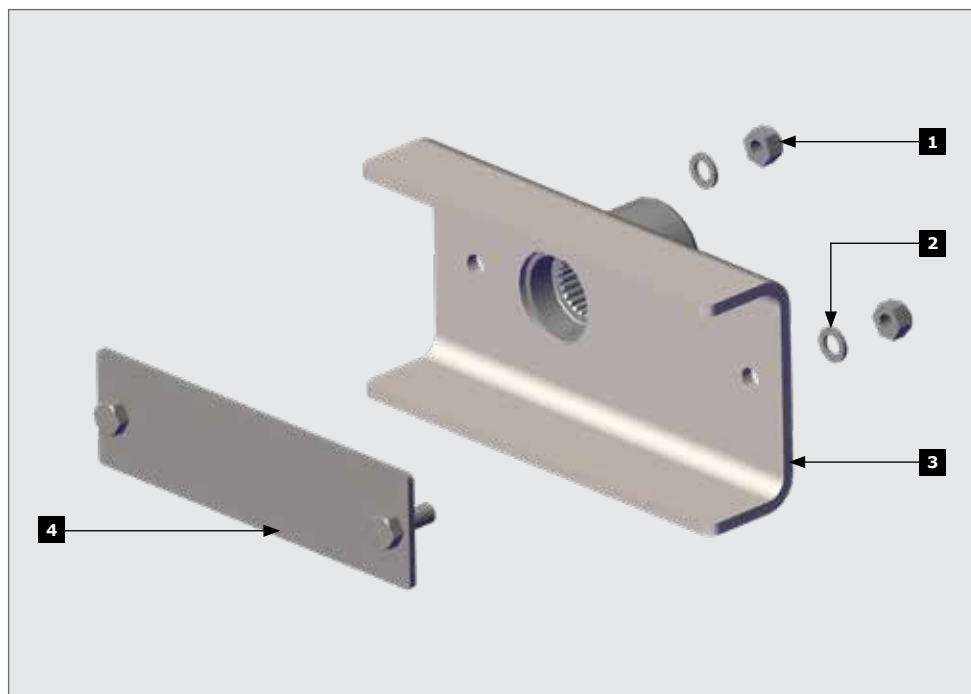

FIGURE 1. IDENTIFICATION DU PRODUIT – COMPOSANTS EXTERNES

1. Couvercle de la barrière
2. Lisse recturangulaire (3m, 4.5m et 6m) (non fournie)
3. Commande manuelle (Clé Allen de 6mm)
4. Coupleur rectangulaire
5. Dispositif de retenue rectangulaire
6. Porte
7. Boîtier de la barrière

## 2.2. Déballage du matériel



**FIGURE 2. IDENTIFICATION DU PRODUIT – COUPLEUR RECTANGULAIRE**

1. Écrou en Nylon M8
2. Rondelle M8

3. Coupleur rectangulaire
4. Dispositif de retenue rectangulaire

## 3. Installation physique

### 3.1. Installation de la lisse



**Le SECTOR II peut être installé dans différentes configurations. Il est important de bien comprendre les exigences du site avant d'acheter l'unité.**



Regardez le site et décidez où l'unité sera positionnée, puis déterminez dans quelle direction la lisse sera orientée. Cela vous permettra de vérifier si une barrière droite ou gauche est nécessaire pour l'installation.

1. Retirez délicatement le capuchon d'extrémité d'une extrémité de la lisse.
2. Placez le coupleur sur la lisse et alignez-le sur le bord de la lisse.



Assurez-vous que la section cannelée du coupleur se trouve du côté le plus proche du bord de la lisse.

3. Marquez et centrez les positions des trous pour le perçage.



Prenez note de l'orientation. Les trous doivent être orientés loin du sens de la circulation et le pare-chocs en plastique doit être orienté vers le bas.

4. Percez deux trous de 8.5mm.



**Les trous doivent être percés à travers un seul mur de la lisse.**

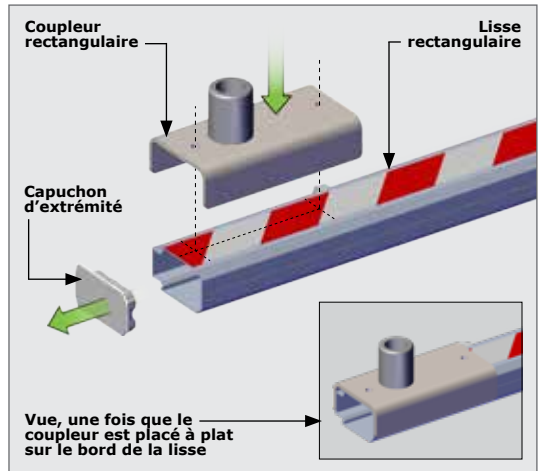

FIGURE 3

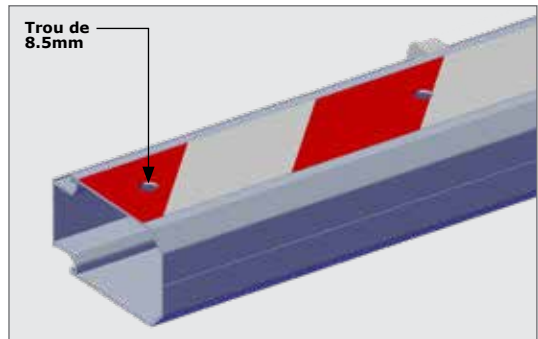

FIGURE 4



5. Insérez le dispositif de retenue de la lisse et localisez les goujons filetés dans les trous percés.

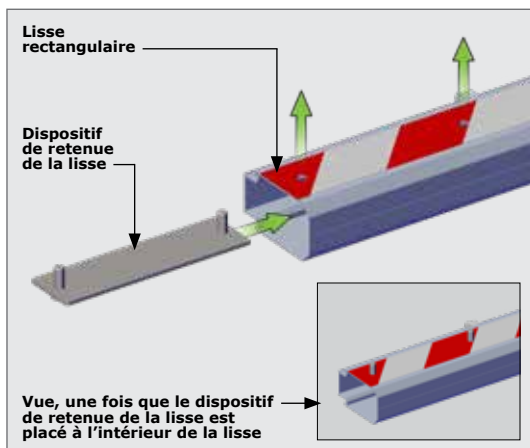

FIGURE 5

6. Alignez verticalement le coupleur sur la cannelure, faites-le glisser sur la cannelure et fixez-le en place.

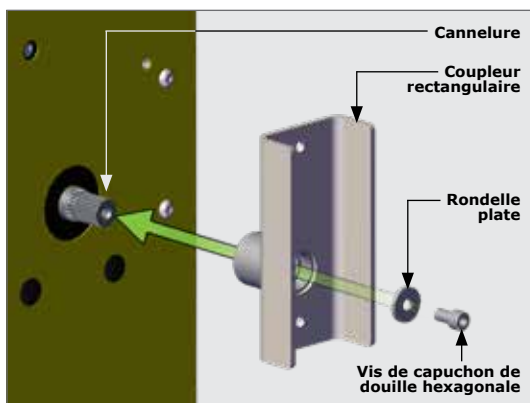

FIGURE 6

7. Placez la lisse avec le dispositif de retenue dans les trous du coupleur.

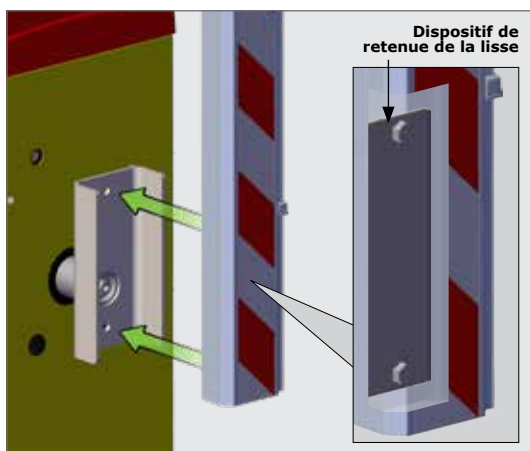

FIGURE 7

8. Fixez la lisse rectangulaire comme indiqué sur la figure 8 et remplacez le capuchon.

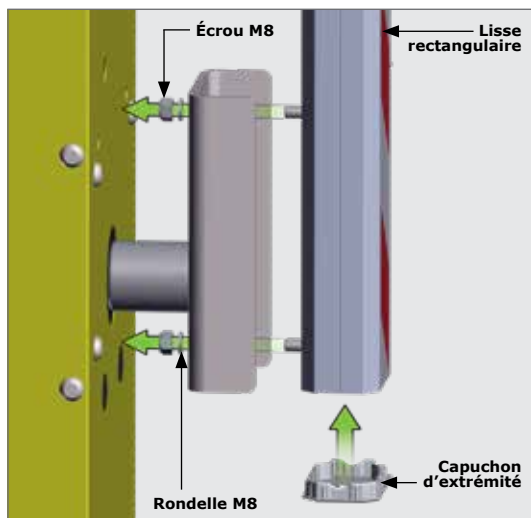

FIGURE 8



Consultez le manuel d'installation du **SECTOR II** pour obtenir des instructions sur la façon de mettre la lisse à niveau et de régler la tension du ressort.

## 4. Livraison au client

Une fois que **la lisse rectangulaire du SECTOR II** a été installée avec succès et que son fonctionnement a été mis à l'essai, il est important que les considérations relatives au fonctionnement et à la sécurité soient expliquées à l'utilisateur final du système.



Suivez-nous sur:

 [facebook.com/centurionsystems](https://facebook.com/centurionsystems)

 [YouTube.com/centurionsystems](https://YouTube.com/centurionsystems)

 [@askcenturion](https://twitter.com/askcenturion)

 [centurion.systems](https://centurion.systems)

Abonnez-vous à la lettre d'information: [www.centsys.com/subscribe](http://www.centsys.com/subscribe)

Appelez Centurion Systems (Pty) Ltd • Afrique du Sud  
Siège social: +27 11 699 2400

Appelez l'Assistance Technique: +27 11 699 2481  
Du Lundi au Vendredi: De 08h00 à 17h00 (GMT+2)  
Samedi: De 08h00 à 14h00 (GMT+2)

**E&OE Centurion Systems (Pty) Ltd se réserve le droit de modifier tout produit sans préavis**

Tous les noms de produits et de marques figurant dans ce document qui sont accompagnés du symbole ® sont des marques déposées en Afrique du Sud et/ou dans d'autres pays, en faveur de Centurion Systems (Pty) Ltd, Afrique du Sud.

Les logos CENTURION et CENTSYS, tous les noms de produits et de marques dans ce document qui sont accompagnés du symbole TM sont des marques de Centurion Systems (Pty) Ltd, en Afrique du Sud et dans d'autres territoires ; tous les droits sont réservés.

Nous vous invitons à nous contacter pour plus de détails.



Doc number: 1246.D.01.0024\_04042023

[www.centsys.com](http://www.centsys.com)