

MANUEL D'INSTALLATION DE LA CAGE ANTIVOL DU D3 SMART / D5-EVO SMART / D6 SMART



Profil de l'entreprise



1986



1990



1995



1999



Aujourd'hui

**Equipe interne
de recherche
et développement**



**Fabrication selon
la norme de qualité
internationale
ISO 9001:2008**

**Produits
testés à
100%**

**Support technique
Après-vente
multilingue**

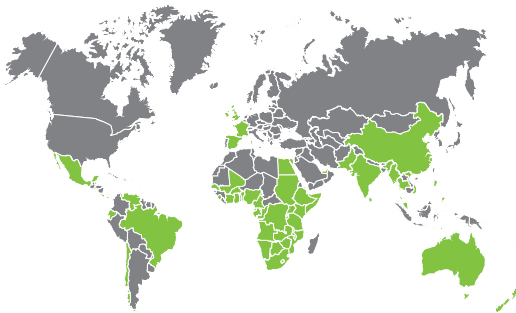

**Assistance commerciale
et technique en Afrique,
Europe, Asie, Amériques,
Australie et dans les Iles du
Pacifique**

**Heures de fonctionnement
du Support Technique**

Du Lundi au Vendredi
08h00 à 16h30 (GMT+2)

Les Samedis
08h00 à 14h00 (GMT+2)

Centurion Systems (Pty) Ltd se réserve le droit d'apporter des modifications aux produits décrits dans ce manuel sans préavis et sans obligation d'informer toute personne de ces révisions ou modifications. En outre, **Centurion Systems (Pty) Ltd** ne fait aucune déclaration et ne donne aucune garantie à l'égard de ce manuel. Aucune partie de ce document ne peut être copiée, stockée dans un système de recherche ou transmise sous quelque forme ou par quelque moyen électronique, mécanique, optique ou photographique, sans le consentement écrit exprès et préalable de **Centurion Systems (Pty) Ltd**.



1. INTRODUCTION

1.1. Informations de Sécurité Importantes



ATTENTION!

Pour assurer la sécurité des personnes et des biens, il est important que vous lisiez toutes les instructions suivantes.

Une installation incorrecte ou une utilisation incorrecte du produit pourrait causer de graves dommages.

Avant la remise à l'utilisateur final, l'installateur doit s'assurer que l'ensemble du système est correctement installé et fonctionne en toute sécurité.

Avertissements pour l'Installateur

LISEZ ATTENTIVEMENT ET SUIVEZ TOUTES LES INSTRUCTIONS avant d'installer le produit.

- Ne modifiez en aucun cas les composants
- Ne laissez pas les matériaux d'emballage (plastique, polystyrène, etc.) à la portée des enfants, car ces matériaux sont des sources potentielles de danger
- Ni Centurion Systems (Pty) Ltd, ni ses filiales, n'acceptent aucune responsabilité causée par une mauvaise utilisation du produit, ou pour une utilisation autre que celle à laquelle le système était destiné
- Ce produit a été conçu et construit strictement pour l'utilisation indiquée dans cette documentation. Toute autre utilisation, non expressément indiquée ici, pourrait compromettre la durée de vie/le fonctionnement du produit et/ou être une source de danger
- L'installateur doit expliquer le fonctionnement de la **Cage Antivol** du D3 SMART / D5-EVO SMART / D6 SMART et tout danger pour la sécurité de l'utilisateur final - voir "Section 5 - Livraison de l'installation"
- Tout ce qui n'est pas expressément spécifié dans ces instructions n'est pas autorisé

Icônes utilisées dans ce manuel



Cette icône indique des conseils et d'autres informations qui doivent être utiles lors de l'installation.



Cette icône indique les variations et autres aspects qui doivent être pris en compte lors de l'installation.



Cette icône indique un avertissement ou une précaution ! Veuillez prendre note des aspects critiques qui DOIVENT être respectés afin de prévenir les blessures.

2. DESCRIPTION GÉNÉRALE



FIGURE 1. CAGE ANTIVOL DU MOTEUR SMART

La **Cage Antivol** du D3 SMART / D5-EVO SMART / D6 SMART est conçue pour réduire considérablement le risque qu'un intrus accède au moteur.

Avertissement : En raison de l'amélioration continue dans la conception et la fabrication de ce produit, le produit réel peut légèrement différer en apparence comparé à celui décrit ici. **Centurion Systems (Pty) Ltd** ne peut en aucun cas être tenue responsable de tout dommage, perte ou action résultant de la manipulation de votre moteur de portail.

3. IDENTIFICATION DU PRODUIT

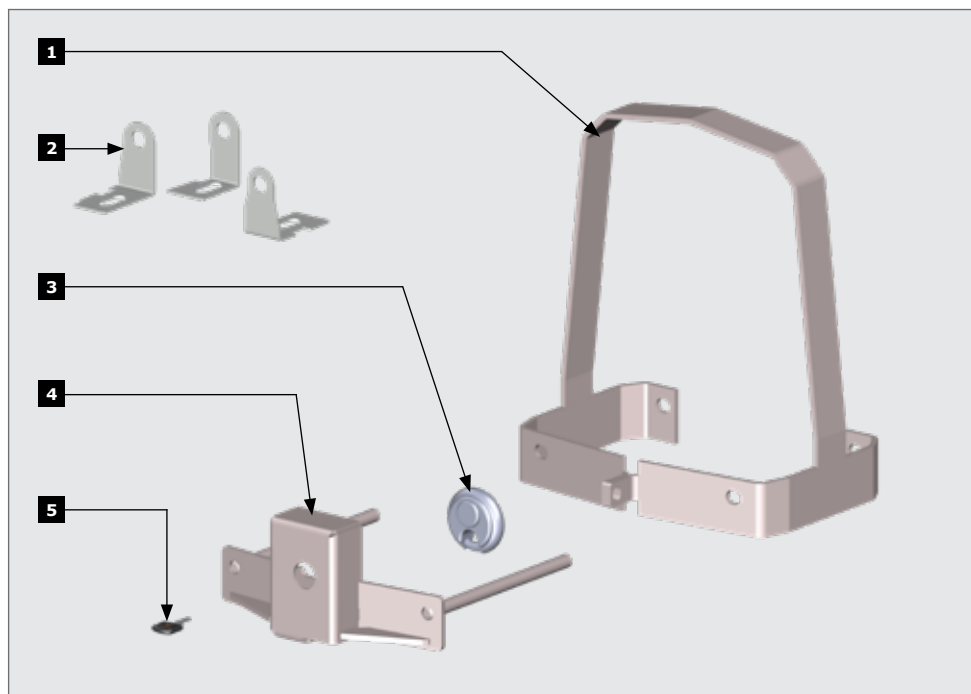

FIGURE 2. IDENTIFICATION DU PRODUIT

1. Sangle de la **Cage Antivol** du Moteur SMART
2. 3x Supports (L1, L2 et R1)
3. Cadenas
4. Assemblage de la barre avant
5. Clé

4. INSTALLATION DE LA CAGE ANTIVOL DU MOTEUR SMART



L'image peut varier en fonction du Moteur SMART.



IMPORTANT!

Si le système d'origine de l'aimant (optionnel) est installé, déplacez l'aimant du portail le plus près possible du couvercle du moteur et réinitialisez les limites du portail.

Pour les nouvelles installations, retirez le couvercle de l'opérateur, le chargeur et le plateau de batterie inférieur.

Pour les installations existantes, retirez le couvercle de l'opérateur, la ou les batteries, le chargeur et le plateau de batterie inférieur.

Placez ces pièces dans un endroit sûr où elles ne seront pas endommagées.

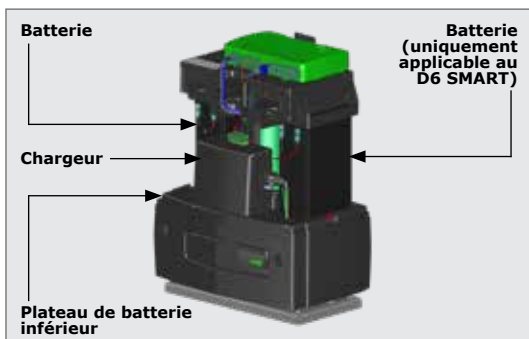

FIGURE 3

Pour les installations existantes, retirez les trois contre-écrous, les rondelles élastiques, les réglers de hauteur supérieurs et la cosse de terre.

Pour les nouvelles installations, installez l'opérateur selon les instructions du manuel d'installation, jusqu'à la section "**Placement des rondelles et des contre-écrous**" avant de continuer.

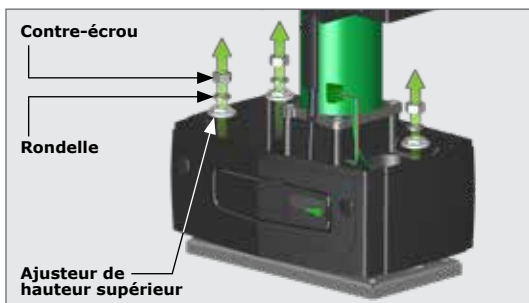

FIGURE 4



Chacun des trois supports diffère les uns des autres, se trouvant dans sa position unique à l'intérieur de la boîte de vitesses. Reportez-vous à la Figure 5 pour connaître leurs positions.

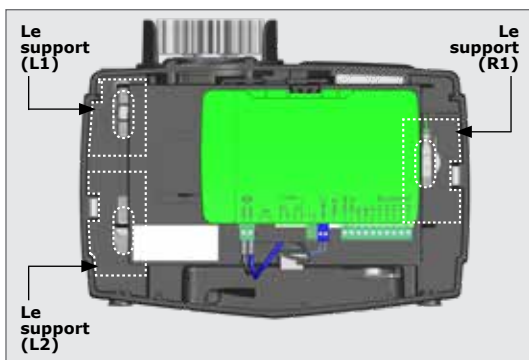

FIGURE 5

Placez les trois supports dans la boîte de vitesses comme indiqué dans l'image 6.



Notez l'orientation de chaque support.

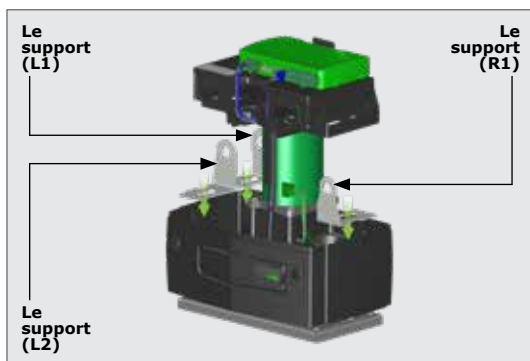

FIGURE 6

Remettez les trois contre-écrous, les rondelles, les dispositifs de réglage de la hauteur supérieure et la cosse de terre en position.

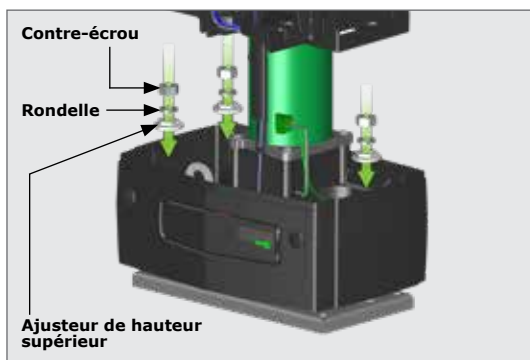

FIGURE 7

Réassemblez l'opérateur de portail et terminez son installation conformément au manuel d'installation de l'opérateur.
Une fois l'installation de l'opérateur terminée, placez le couvercle de l'opérateur en position.



FIGURE 8



Il n'est pas nécessaire de retirer le couvercle du Moteur SMART pour installer la cage antivol.

Poussez les deux bouchons de la boîte de vitesses (une de chaque côté de celle-ci) dans la boîte de vitesses.

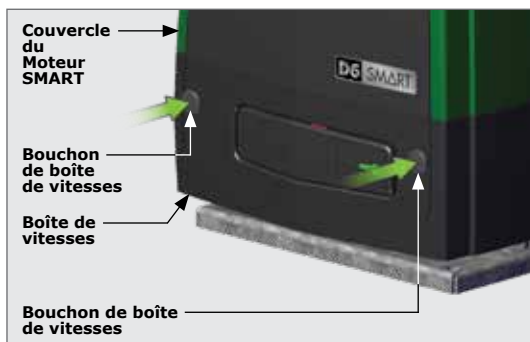

FIGURE 9

Placez la sangle sur le dessus du Moteur SMART.

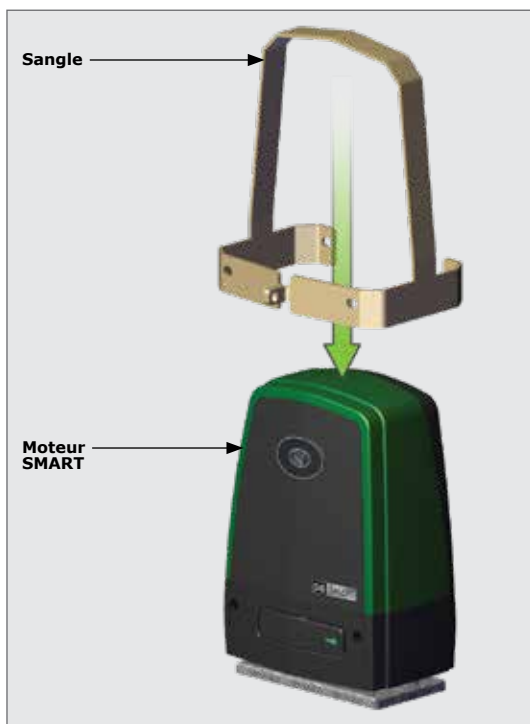

FIGURE 10



Ouvrez toujours le cadenas avant de mettre l'Assemblage de la Barre Avant en position.

Alignez les deux trous de la Sursangle avec les deux trous à l'avant de la boîte de vitesses des moteurs SMART et insérez l'ensemble de barre avant à travers les trous de la sursangle et de la boîte de vitesses.

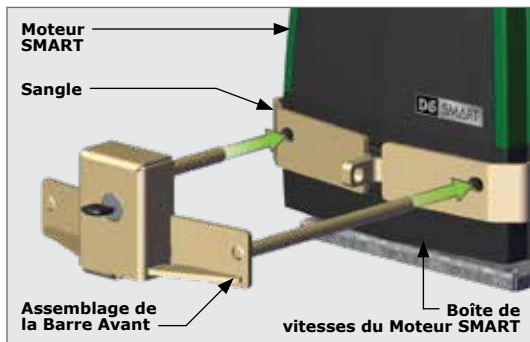

FIGURE 11

Poussez complètement l'Assemblage de la Barre Avant à travers la Boîte de Vitesses et la Sangle, en veillant à ce que la Barre s'étende à l'arrière de la Sangle.



Soyez prudent lorsque vous poussez l'Assemblage de la Barre Avant à l'arrière de la Boîte de Vitesses.

Le forcer peut endommager le boîtier de la Boîte de Vitesses.

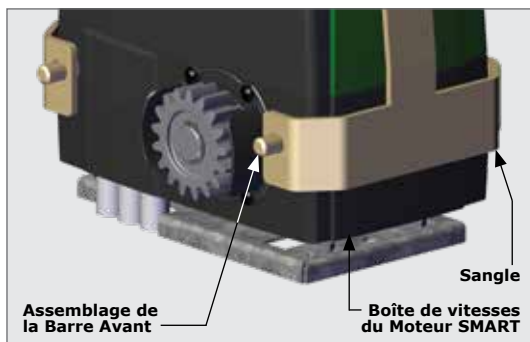

FIGURE 12

Verrouillez l'Assemblage de la Barre Avant en position, retirez la Clé et rangez-la dans un endroit sûr.

L'installation terminée doit ressembler à la Figure 13.



FIGURE 13

5. LIVRAISON AU CLIENT

Une fois que la **Cage Antivol** du D3 SMART / D5-EVO SMART / D6 SMART a été installée avec succès et que son fonctionnement a été testé, il est important que les considérations de fonctionnement et de sécurité soient expliquées à l'utilisateur final du système.



Connectez-vous sur:

 @CenturionSystemsFr

 @centurionsystems_fr

 @centurionsystems_fr

 @CentSys_Fr

 @Centurion Systems Français

 @CenturionSystemsFr

 @CenturionSystemsFr

 Centurion-Systems

Abonnez-vous à la lettre d'information:

www.centsys.com/fr/souscrivez-vous-a-notre-bulletin

 **WhatsApp - Assistance Technique**

International: +27 (0)83 650 4244

Du Lundi à Vendredi: de 08h00 à 16h30 (GMT+2)

Samedi: de 08h00 à 14h00 (GMT+2)

E&OE Centurion Systems (Pty) Ltd se réserve le droit de modifier tout produit sans préavis

Tous les noms de produits et de marques figurant dans ce document qui sont accompagnés du symbole ® sont des marques déposées en Afrique du Sud et/ou dans d'autres pays, en faveur de Centurion Systems (Pty) Ltd, Afrique du Sud.

Les logos CENTURION et CENTSYS, tous les noms de produits et de marques dans ce document qui sont accompagnés du symbole TM sont des marques déposées de Centurion Systems (Pty) Ltd, en Afrique du Sud et dans d'autres territoires; tous les droits sont réservés.

Nous vous invitons à nous contacter pour de plus amples informations.



Doc number: 1401.D.01.0016_17072024

www.centsys.com