

MANUAL DE INSTALACIÓN VANTAGE SMART

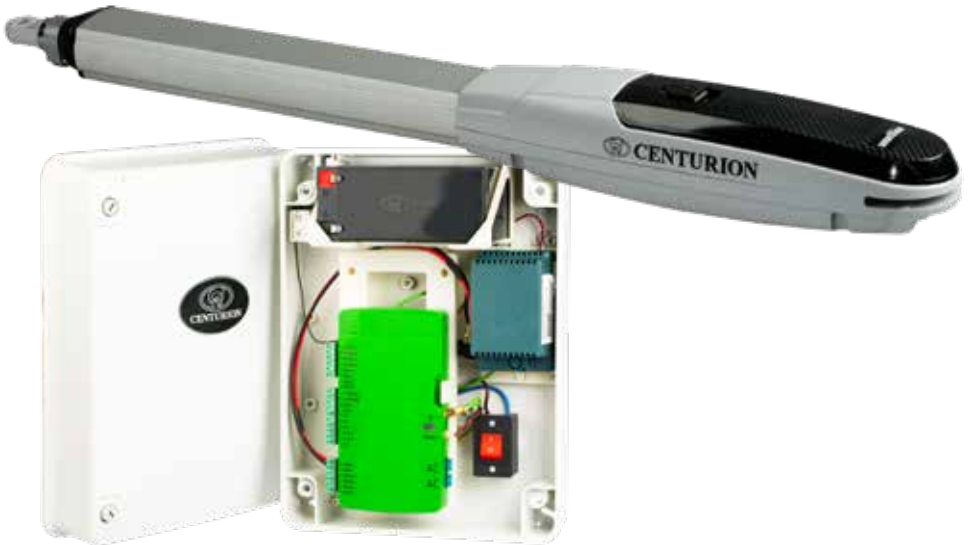

**VANTAGE
SMART**

Perfil de la compañía



Equipo de desarrollo interno I+D



Fabricantes con la norma de certificación internacional de calidad ISO 9001:2015

Post-venta y apoyo técnico en diferentes idiomas

100% productos aprobados

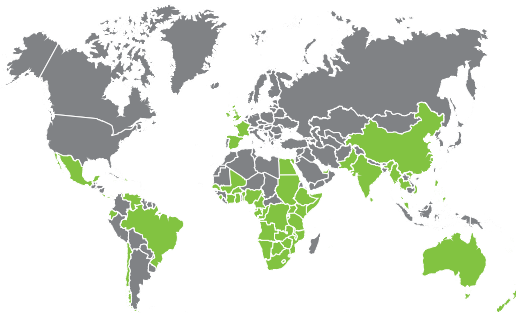

Ventas y apoyo técnico en África, Europa, Asia, América, Australia y el Pacífico

Horario de atención al cliente

Lunes a Viernes:
08h00 a 17h00 GMT+2,

Sábado:
08h00 a 14h00 GMT+2

Centurion Systems (Pty) Ltd se reserva el derecho de realizar cambios en el producto descrito en este manual sin previo aviso y sin obligación de notificar a ninguna persona noticias revisiones o cambios. Además, **Centurion Systems (Pty) Ltd** no ofrece ninguna representación ni garantía con respecto a este manual. Ninguna parte de este documento puede ser copiada, almacenada en un sistema de recuperación, transmitida en cualquier forma o por cualquier medio electrónico, mecánico, óptico o fotográfico, sin el consentimiento previo por escrito de **Centurion Systems (Pty) Ltd**.



Contenido

1. INTRODUCCIÓN	Página 5
1.1. Información importante de seguridad	Página 6
1.2. Protección contra relámpagos	Página 8
2. ESPECIFICACIONES	Página 9
2.1. Dimensiones	Página 9
2.2. Especificaciones técnicas	Página 9
2.3. Masa admisible de la puerta	Página 11
2.4. Carga de viento	Página 12
3. IDENTIFICACIÓN DEL PRODUCTO	Página 13
4. HERRAMIENTAS Y EQUIPO NECESARIO	Página 14
5. INSTALACIÓN EN NUEVOS SITIOS	Página 15
5.1. Consideraciones generales para la instalación	Página 15
5.2. Determinar el ángulo de apertura	Página 16
5.3. Términos clave	Página 17
5.4. Pared limitada - Apertura hacia el interior	Página 17
5.5. Requisitos de conexión	Página 16
5.6. Métodos de montaje del soporte mural	Página 19
5.7. Métodos de montaje del soporte de puerta	Página 21
5.8. Requisitos de conexión	Página 22
5.9. Lista de comprobación crítica de la instalación	Página 23
6. INSTALACIÓN DEL MOTOR - HACIA EL INTERIOR	Página 24
6.1. Instalaciones nuevas	Página 24
6.2. Términos clave	Página 24
7. INSTALACIÓN DEL MOTOR - HACIA EL EXTERIOR	Página 24
7.1. Instalaciones en sitios nuevos	Página 24

8. CONFIGURACIÓN ELÉCTRICA	Página 35
8.1. Fijación mural de la caja Vx SMART	Página 35
8.2. Conexión	Página 36
8.2.1. Símbolos de los diagramas de conexión	Página 37
8.2.2. Conexión del motor Maestro	Página 38
8.2.3. Conexión del motor Esclavo	Página 38
8.2.4. Sensores de seguridad con cable (i5)	Página 39
8.2.5. Sensores de seguridad con doble cable (i5)	Página 39
8.2.6. Sensores de seguridad para apertura con cable (i5)	Página 40
8.2.7. Sensores de seguridad para apertura con cable (PHOTON)	Página 40
8.2.8. Sensores de seguridad con doble conexión (PHOTON)	Página 41
8.2.9. Sensores de seguridad para apertura con cable (PHOTON)	Página 41
8.2.10. Haces de seguridad infrarrojos inalámbricos Photon SMART	Página 42
8.2.11. Cerradura eléctrica GLX900	Página 42
8.2.12. Cableado para MagLock a Controlador Vx SMART	Página 43
8.2.13. LED de estado	Página 44
8.2.14. Receptor de radio externo y detector de bucle	Página 44
8.2.15. Interruptor de bloqueo vacacional - Teclado	Página 45
8.2.16. Interruptor de llave peatonal	Página 45
8.2.17. Controlador Vx SMART a G-ULTRA	Página 46
8.2.18. Panel solar	Página 46
8.2.19. Botón de la luz del pilar - Normalmente abierto	Página 47
8.2.20. Cableado de luz de pilar	Página 47
8.3. Protección de fusibles	Página 48
8.4. Puesta en marcha	Página 48
9. ENTREGA DE LA INSTALACIÓN	Página 49
10. INFORMACIÓN SOBRE LA GARANTÍA	Página 50

Símbolos utilizados en este manual



Este símbolo muestra sugerencias e información que puede ser necesaria durante la instalación.



Este símbolo indica diferencias y otros aspectos que deben tenerse en cuenta durante la instalación.



Este símbolo advierte, indica peligro o atención. Tenga en cuenta los aspectos críticos que DEBEN respetarse para evitar accidentes.

1. INTRODUCCIÓN

El motor lineal para puertas abatibles **VANTAGE SMART**, está disponible en dos versiones con alcances de activación a 400mm y 500mm, respectivamente, y se ha diseñado para automatizar una amplia variedad de puertas abatibles, desde puertas sencillas domésticas ligeras hasta puertas industriales pesadas de doble hoja.

El sistema de detección de posición y colisión, a prueba de averías y totalmente redundante, se ha diseñado así como se ha probado para establecer el estándar en seguridad del funcionamiento ofreciendo un nivel de fiabilidad y durabilidad inigualable.

Los límites de recorrido están gestionados por un sistema optoelectrónico hermético que se ha diseñado no sólo para garantizar un funcionamiento extremadamente seguro, sino también para garantizar el control preciso de la posición y la trayectoria. Esto permite una detección de colisiones exacta la cual garantiza seguridad incluso en condiciones difíciles.

Esta guía abarca la instalación técnica de su nuevo motor abatible **VANTAGE SMART**.



Los motores abatibles VANTAGE SMART son compatibles tanto de apertura hacia el interior como hacia el exterior. Consulte las secciones correspondientes para cada tipo de instalación, teniendo en cuenta los posibles requisitos que deben cumplirse antes de instalar los motores.

Entre las funciones avanzadas del controlador Vx SMART se incluyen:

- Interfaz gráfica de usuario interactiva a través de una aplicación para teléfonos móviles.
- Configuración automatizada de los extremos límites de la puerta.
- Velocidad del motor ajustable de forma independiente en las direcciones de apertura y cierre.
- Detección de colisión y retroceso automático a prueba de averías (sensibilidad ajustable).
- Marcha - detención ajustables y suaves (rampa ascendente/descendente).
- Múltiples modos de funcionamiento.
- Autocierre seleccionable y ajustable.
- Apertura peatonal (parcial).
- Cierre positivo.
- Admite hasta tres conjuntos de haces de seguridad Photon SMART.
- Entradas de seguridad independientes para los sensores de apertura y cierre (cableado).
- Prueba automática de los sensores de apertura y cierre (cableado).
- Protección avanzada contra relámpagos y sobretensiones.
- Receptor de radio con salto de código NOVA integrado con capacidad total de asignación de canales (limitado a 1500 controles remotos¹).

1. Se pueden utilizar varios botones por control remoto.

1.1. Información de seguridad importante



¡ATENCIÓN!

Para garantizar la seguridad de las personas, así como de la propiedad, es importante que usted lea todas las instrucciones siguientes.

Una instalación incorrecta o el uso inadecuado del producto pueden causar daños graves para las personas o para la propiedad.

El instalador, ya sea profesional o aficionado, es la última persona que puede garantizar que el motor esté instalado de forma segura y que todo el sistema funcione correctamente.

Advertencias para el instalador

LEA Y SIGA ATENTAMENTE TODAS LAS INSTRUCCIONES antes de instalar el producto.

- Todos los trabajos de instalación, reparación y mantenimiento de este sistema deben ser realizados por una persona debidamente capacitada.
- Este motor no está destinado a ser utilizado por personas sin capacitación, a menos que hayan recibido supervisión o instrucciones sobre el uso del motor por parte de una persona responsable de su seguridad.
- No active la barrera a menos que pueda verla y determinar que su área de desplazamiento esté libre de personas, animales domésticos u otros obstáculos.
- **NADIE DEBE CRUZAR LA TRAYECTORIA DE UNA PUERTA EN MOVIMIENTO** — Mantenga siempre a las personas y los objetos alejados de la puerta y de su zona de desplazamiento.
- **NO DEJE NUNCA QUE LOS NIÑOS ACCIONEN O JUEGUEN CON LOS CONTROLES REMOTOS DE LA PUERTA.**
- Asegure todos los controles para evitar el uso no autorizado.
- No modifique en modo alguno los componentes del sistema.
- No instale el equipo en una atmósfera explosiva: la presencia de gases o humos inflamables pueden presentar un grave peligro para la seguridad.
- Antes de efectuar cualquier intervención en la instalación, corte la alimentación eléctrica del motor y desconecte las baterías.
- La alimentación eléctrica de la automatización debe estar provista de un interruptor omnipolar con distancia de apertura de los contactos igual o superior a 3mm. Se recomienda el uso de un disyuntor térmico de 5A con interruptor omnipolar.
- Asegúrese de que se instala un interruptor diferencial con un umbral de 30 mA arriba del sistema.
- No cortocircuite nunca la batería y no intente recargar las baterías con fuentes de alimentación que no sean las suministradas con el producto o fabricadas por Centurion Systems (Pty) Ltd.

- Asegúrese de que el sistema de puesta a tierra esté correctamente instalado y que todas las piezas metálicas del sistema estén debidamente conectadas a tierra.
- En la instalación deberán instalarse dispositivos de seguridad que protejan contra los riesgos mecánicos, como el aplastamiento, arrastre o cizallamiento.
- Se recomienda instalar al menos una luz de advertencia en cada sistema.
- Coloque siempre las señales de advertencia de forma visible en el interior y el exterior de la puerta.
- El instalador debe explicar y demostrar el funcionamiento manual en caso de emergencia, y debe entregar la guía del funcionamiento al usuario final.
- No deje materiales de empaque, (plástico, poliestireno, etc.) al alcance de los niños, ya que son fuentes potenciales de peligro.
- Deseche todos los residuos, como materiales de empaque, baterías gastadas, etc., de acuerdo con la normativa local.
- Verifique siempre el correcto funcionamiento del sistema de detección de obstrucciones y de los dispositivos de seguridad.
- Ni Centurion Systems (Pty) Ltd, ni sus subsidiarias, aceptan responsabilidad alguna causada por un uso inadecuado del producto, o por un uso distinto al que está destinado el sistema automatizado.
- Este equipo ha sido diseñado y fabricado estrictamente para el uso indicado en esta documentación. Cualquier otro uso, no expresamente indicado aquí, podría comprometer la vida útil/el funcionamiento del producto y/o ser fuente de peligro.
- Todo lo que no se haya especificado en estas instrucciones puede considerarse un riesgo para su seguridad y la de los demás. Si no está seguro de alguna cuestión relativa a la instalación, póngase en contacto con su distribuidor más cercano.



No utilice el motor directamente con la batería. Si lo hace, dañará el motor. Sólo accione el motor desde el controlador Vx SMART.

¡ADVERTENCIA! ¡ADVERTENCIA! ¡ADVERTENCIA!

**LA SEGURIDAD
ES PRIMERO**

**¡MANTENGASE ALEJADO, LA PUERTA PUEDE
MOVERSE EN CUALQUIER MOMENTO!**

**LA PUERTA EN MOVIMIENTO PUEDE CAUSAR LESIONES GRAVES O
INCLUSO LA MUERTE**

**¡MANTÉNGASE ALEJADO, LA PUERTA PUEDE MOVERSE EN
CUALQUIER MOMENTO, NO PERMITA A LOS NIÑOS CERCA DE LA PUERTA!**

1.2. Protección contra relámpagos

El controlador utiliza el mismo sistema de protección contra sobretensiones que todos nuestros equipos. Aunque esto no garantiza la protección del equipo en caso de que caiga un relámpago o se produzca una sobretensión, pero sí que reduce en gran medida la probabilidad de que se produzcan tales daños. El circuito de retorno a tierra para la protección contra sobretensiones se realiza a través de la toma a tierra de la red eléctrica y/o de la toma situada junto al motor.



Para que la protección contra sobretensiones sea eficaz, es imprescindible que el sistema esté correctamente conectado a tierra.

2. ESPECIFICACIONES

2.1. Dimensiones



FIGURA 1. VANTAGE 400 SMART DIMENSIONES



FIGURA 2. VANTAGE 500 SMART DIMENSIONES

2.2. Especificaciones técnicas

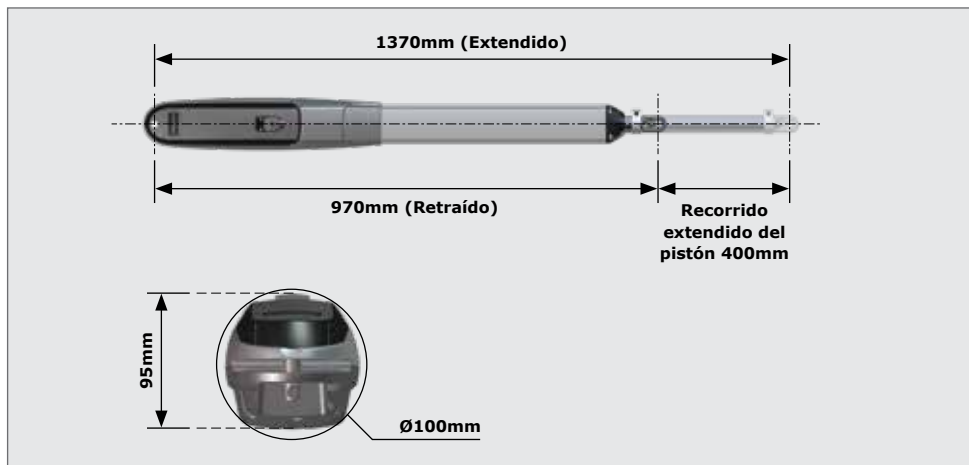
2.2.1. Motor principal

	VANTAGE 400 SMART	VANTAGE 500 SMART
Voltaje de entrada	90V - 240V AC ± 10%, 50/60Hz	
Voltaje del motor	12V DC	
Alimentación del motor	Funcionamiento con batería (capacidad estándar: 7.2 Ah) ¹	
Cargador de batería ²	1.8A @ 13.8V	
Consumo de corriente (red eléctrica)	170mA	

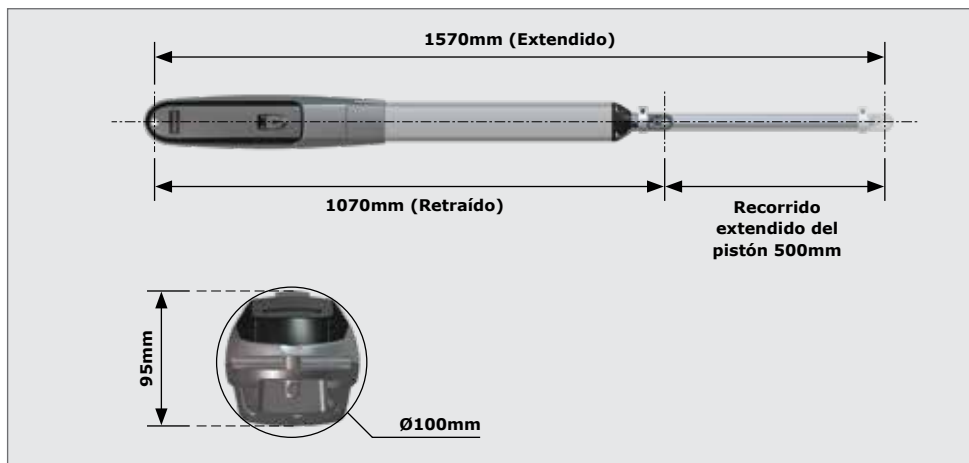
2.2.1. Motor principal (continuación)

	VANTAGE 400 SMART	VANTAGE 500 SMART
Consumo de corriente (motor con carga nominal)	15A - máximo	
Fuerza de empuje del motor - máxima	250kgf	
Recorrido del motor	400mm	500mm
Velocidad de extensión / retracción del pistón	28mm/seg (variable)	
Tiempo habitual de apertura ³	14.3 segundos	17.8 segundos
Accionamiento manual	Llave de liberación ⁴	
Número máximo de funcionamientos al día	250	
Ciclo de trabajo - Red eléctrica presente ^{5 6}	50%	
Funcionamiento en espera con batería 7.2Ah ⁷		
Medio día	70	
Día completo	58	
Detección de colisión	Electrónico	
Temperatura de funcionamiento	-15°C a +50°C	
Volumen de la unidad empaquetada (sin batería)		
Kit individual ⁸	8.5kg	9kg

TABLA 1

1. Puede aumentar la capacidad de la batería para tiempos de espera más largos.
2. Puede funcionar con suministro solar; consulte a su distribuidor para más información.
3. Asumiendo que se utiliza un recorrido completo del motor.
4. Cada motor tiene un juego de llaves único.
5. Basado en una temperatura ambiente de 25°C y una unidad no expuesta a la luz solar directa.
6. Basado en una fuerza de empuje inferior al 50% del valor nominal.
7. Basado en el kit doble, excluyendo los sensores de seguridad infrarrojos.
8. El kit individual contiene un motor y una caja para pared.

2.2.2. Controlador SMART

Corriente máxima del motor por canal	35A (con fusible)
Voltaje máximo de entrada	14.4V DC
Consumo de corriente en espera	3A DC / AC (10 segundos)
Consumo máximo de corriente solenoide	2A DC ¹
Corriente de salida auxiliar máxima	3A (fusible electrónico reiniciable)
Detección de colisiones	Sentido actual y redundante-óptico
Control de posición y trayectoria	Óptico
Temperatura	-20°C a +60°C
Tipo de receptor integrado	Receptor multicanal de salto de código
Capacidad de almacenamiento de códigos del receptor	1500 controles remotos
Frecuencia del receptor	433MHZ

TABLA 2

1. Limitado por el cargador, asegúrese de que la carga no impida que la batería se cargue por completo. Idealmente, el consumo de corriente continua debe ser inferior a 500 mA, pero no debe exceder 1A.

2.2.3. Fuente de alimentación

Voltaje nominal de entrada	90V - 240V AC $\pm 10\%$ a 50/60Hz
Consumo de corriente CA (máximo)	170mA
Temperatura	-20°C a +60°C
Corriente de salida del cargador de la batería (en función del voltaje de entrada)	Entrada de 90V AC: 1.2A a 13.8V Entrada de 240V AC: 1.8A a 13.8V

TABLA 3

2.3. Masa admisible



Asegúrese de que la hoja de la puerta cumpla con las especificaciones de resistencia al viento.

Masa máxima admisible del Motor **VANTAGE 400 SMART**

Ángulo de apertura	Hasta 1.5m	Hasta 2m	Hasta 2.5m	Hasta 3m ¹	Hasta 3.5m ¹	Hasta 4m ¹
90°	500kg	500kg	500kg	360kg	260kg	200kg
100°	500kg	500kg	388kg	160kg	190kg	150kg
110°	500kg	306kg	198kg	130kg		
120°	180kg	100kg	65kg	No recomendado		

TABLA 4

1. Debe instalarse una cerradura eléctrica para asegurar la puerta.

Masa máxima admisible del Motor **VANTAGE 500 SMART**

Ángulo de apertura	Hasta 1.5m	Hasta 2m	Hasta 2.5m	Hasta 3m ¹	Hasta 3.5m ¹	Hasta 4m ¹
90°	750kg	750kg	750kg	550kg	410kg	310kg
100°	750kg	750kg	600kg	420kg	310kg	230kg
110°	750kg	500kg	320kg	220kg		
120°	310kg	170kg	110kg	No recomendado		

TABLA 5

1. Debe instalarse una cerradura eléctrica para asegurar la puerta.

2.4. Carga de viento

Velocidades de viento en las que el motor seguirá funcionando
(Motores **VANTAGE 400 SMART** o **VANTAGE 500 SMART**).

Para una cobertura del 25%: (Empalizadas, etc.) x 1.8 metro de altura.

Valor de la dimensión A o B una vez instalado ¹	Longitudes de hoja individuales:					
	Hasta 1.5m	Hasta 2m	Hasta 2.5m	Hasta 3m ²	Hasta 3.5m ²	Hasta 4m ²
100mm	94km/h	66km/h	48km/h	44km/h	41km/h	37km/h
140mm	119km/h	85km/h	65km/h	57km/h	51km/h	46km/h
180mm	138km/h	101km/h	78km/h	67km/h	60km/h	53km/h
220mm	156km/h	114km/h	89km/h	76km/h	67km/h	60km/h
260mm	171km/h	126km/h	99km/h	84km/h	74km/h	65km/h
300mm	186km/h	137km/h	108km/h	91km/h	80km/h	71km/h
340mm	199km/h	147km/h	116km/h	98km/h	86km/h	76km/h

TABLA 6

1. Consulte los datos de instalación en la Sección 6/7.

2. Debe instalarse una cerradura eléctrica.

Velocidades de viento en las que el motor seguirá funcionando
(Motores **VANTAGE 400 SMART** o **VANTAGE 500 SMART**).

Para una cobertura del 100%: (Empalizadas, etc.) x 1.8 metro de altura.

Valor de la dimensión A o B una vez instalado ¹	Longitudes de hoja individuales:					
	Hasta 1.5m	Hasta 2m	Hasta 2.5m	Hasta 3m ²	Hasta 3.5m ²	Hasta 4m ²
100mm	47km/h	33km/h	24km/h	22km/h	20km/h	19km/h
140mm	59km/h	43km/h	32km/h	28km/h	25km/h	23km/h
180mm	69km/h	50km/h	39km/h	34km/h	30km/h	27km/h
220mm	78km/h	57km/h	44km/h	38km/h	34km/h	30km/h
260mm	86km/h	63km/h	49km/h	42km/h	37km/h	33km/h
300mm	93km/h	69km/h	54km/h	46km/h	40km/h	35km/h
340mm	100km/h	74km/h	58km/h	49km/h	43km/h	38km/h

TABLA 7

1. Consulte los datos de instalación en la Sección 6/7.

2. Debe instalarse una cerradura eléctrica.

3. IDENTIFICACIÓN DEL PRODUCTO



FIGURA 3. IDENTIFICACIÓN DEL PRODUCTO - KIT PRINCIPAL

- | | |
|--|--|
| 1. Perno del soporte de la puerta | 6. Soporte |
| 2. Anillo de seguridad de 14 mm | 7. Tuerca de barril M5 |
| 3. Motor VANTAGE SMART
(conjunto completo) | 8. Abrazadera de origen |
| 4. Soporte mural | 9. Tornillo de acero inoxidable M5 x 25 |
| 5. Placa de montaje del soporte mural | 10. Llaves de accionamiento ¹ |

1. Las llaves son exclusivas de cada motor: debe registrarse el número de llave.

3.1. Caja de pared Vx SMART



FIGURA 4. CAJA MURAL DE LA SERIE V CON CARGADOR Y CONTROLADOR

- | | |
|--------------------------------------|--|
| 1. Batería 12V 7.2Ah ¹ | 3. Cargador |
| 2. Controlador Serie Vx SMART | 4. Controles remotos con salto de código |

1. Las baterías pueden ser de mayor capacidad para una mayor duración en caso de corte de suministro eléctrico y no se incluyen en el kit. Consulte a su distribuidor local autorizado para obtener más información.

4. HERRAMIENTAS Y EQUIPO NECESARIO

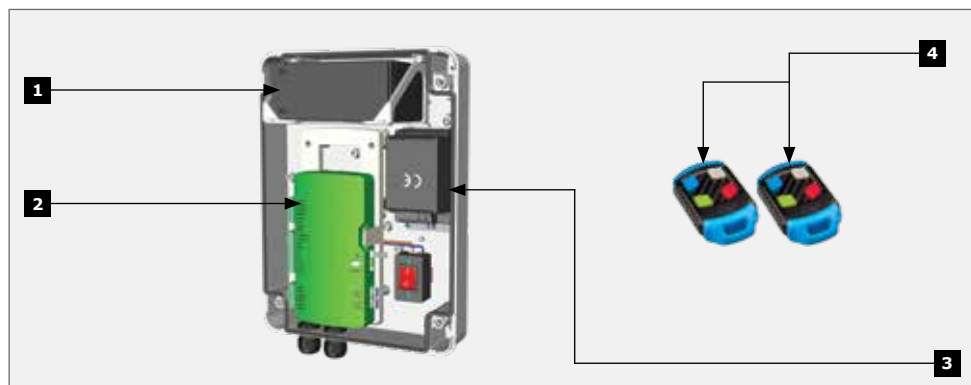

FIGURA 5. HERRAMIENTAS Y EQUIPO NECESARIO

5. INSTALACIÓN EN NUEVOS SITIOS

5.1. Consideraciones generales para la instalación

Se recomienda siempre la instalación de equipos de seguridad adicionales, como bordes de seguridad y sensores de seguridad, para una protección adicional contra atrapamiento u otros riesgos mecánicos.

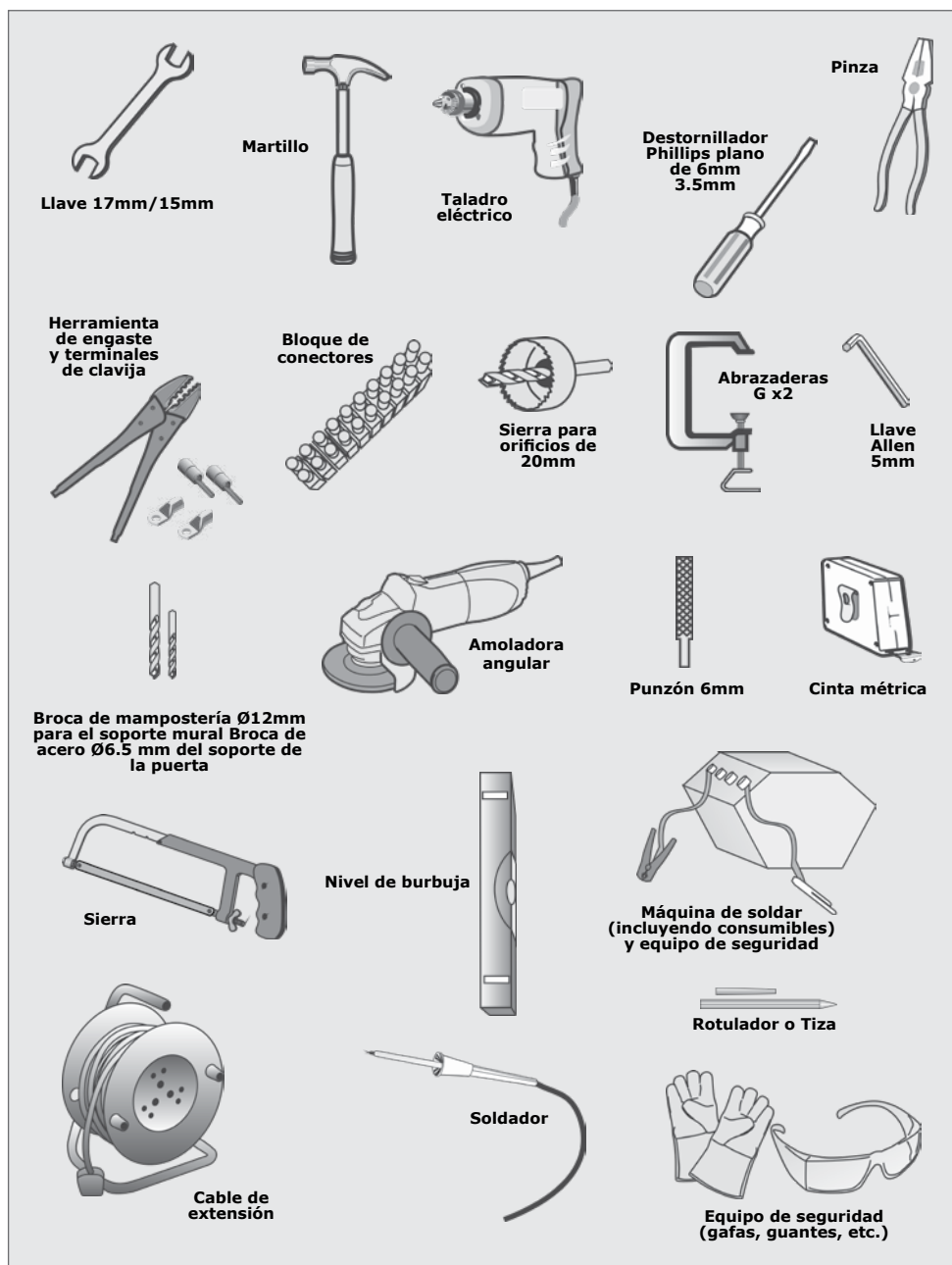
Verifique que no haya tuberías ni cables eléctricos en el camino de la instalación prevista.

Verifique que haya espacio suficiente para la instalación del motor en la posición de apertura deseada (ver Figura 6).

Si la hoja abatible es superior a 3 metros, asegúrese de que pueda instalarse una cerradura eléctrica.

Por razones de seguridad, no instale nunca el motor en la parte exterior, donde esté al alcance de las personas.



Nunca accione el motor directamente con la batería de 12V.

Instale el motor únicamente en los siguientes casos:

- No supondrá un peligro para las personas.
- Hay suficiente espacio libre hasta el camino o la vía pública.
- La instalación cumplirá con todos los requisitos municipales y/o de las autoridades locales una vez finalizada.
- La masa de la puerta, el ancho de la hoja, la carga de viento y la aplicación se ajustan a las especificaciones del motor.
- La puerta funciona correctamente, es decir:
 - Se mueve libremente;
 - No se mueve por sí sola si se deja en cualquier posición;
 - Cada hoja es resistente y estable.
- Una vez instalada, hay suficiente espacio entre las partes móviles durante el funcionamiento para reducir el riesgo de lesiones y/o atrapamiento.
- Se recomienda que los transmisores y los interruptores de llave, si están instalados, se coloquen de tal manera que la puerta esté en línea con el suelo.

5.2. Determinar el ángulo de apertura

Utilice este procedimiento para determinar con precisión el ángulo de apertura de la puerta:

5.2.1. Paso 1

Cierre la puerta y mida un metro de distancia desde la línea central de la bisagra de la puerta.

Haga una marca en el suelo.

5.2.2. Paso 2

Abra la puerta y mida un metro a lo largo de la puerta desde la línea central de la bisagra.

Haga una marca en el suelo.

Mida la distancia sobre el suelo entre las dos marcas (Z).

Usando el valor Z, lea el ángulo de apertura en la tabla siguiente.



FIGURA 6

5.2.3. Paso 3

Ángulo de apertura de la puerta en función del valor Z.

De	Para	Utilizar ángulo de
1414mm	1521mm	90°-99°
1532mm	1638mm	100°-110°

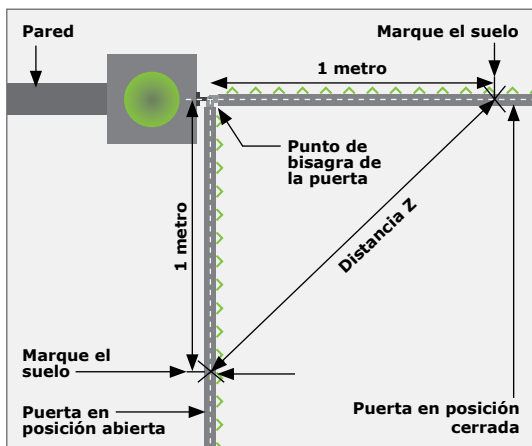
TABLA 8

5.3. Términos clave

5.3.1. Máximo del pilar

La distancia máxima permitida se mide desde el centro de la bisagra de la puerta hasta el borde del pilar.

5.3.2. Mínimo de pared

Este valor indica el espacio mínimo necesario para instalar el motor y se mide desde la pared lateral hasta la puerta cuando ésta se encuentra en posición abierta.

5.4. Límite de la pared lateral - Apertura hacia el interior

La Figura 7 muestra las limitaciones de la pared lateral para una **apertura hacia el interior**. El motor debe instalarse de acuerdo con estas limitaciones. Si no se puede alcanzar el mínimo de pared, considere utilizar una configuración de apertura hacia el exterior.



FIGURA 7. LÍMITE DE LA PARED DE APERTURA INTERIOR

5.5. Límite de profundidad de las bisagras - Apertura de 90° hacia el interior

La Figura 8 muestra el límite de profundidad de la bisagra para una **apertura de 90° hacia el interior**. El motor debe instalarse de acuerdo a estas limitaciones para asegurar que no interfiera con el funcionamiento durante el movimiento. La profundidad de la bisagra en el pilar debe verificarse comparándola con los valores máximos del pilar indicados en la tabla 9 para determinar si la instalación es posible. Si la profundidad de las bisagras de la puerta es excesiva, puede ser necesario reubicar la puerta en el pilar para alcanzar los valores máximos requeridos del pilar. Esto no se aplica a las puertas que se abren más de 90°, ya que la puerta tendría que oscilar más allá de 90° sin chocar con el pilar.

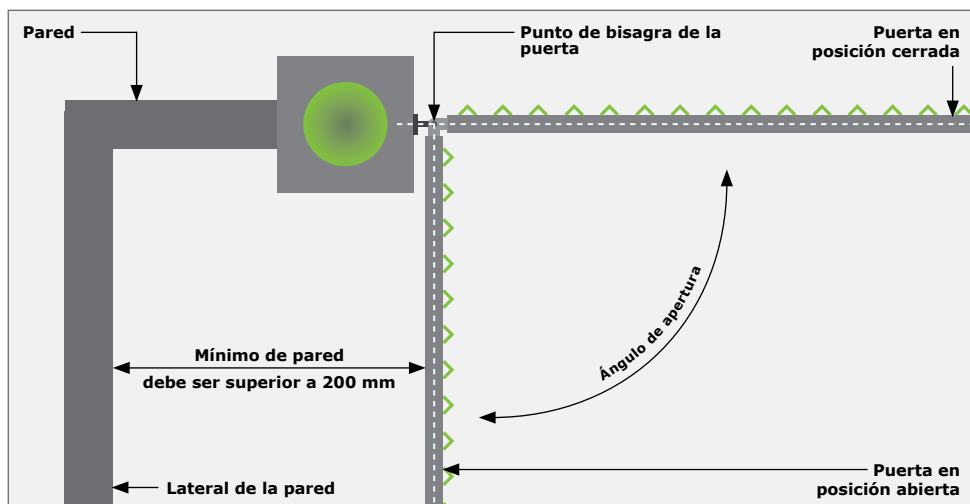

FIGURA 8. LÍMITE DE PROFUNDIDAD DE LA BISAGRA DEL PILAR PARA PUERTA DE APERTURA HACIA ADENTRO DE 90°

Motor	Máximo del pilar	Ángulo de apertura
VANTAGE 400 SMART	175mm	90°
VANTAGE 500 SMART	245mm	90°

TABLA 9

5.6. Métodos de fijación de los soportes murales

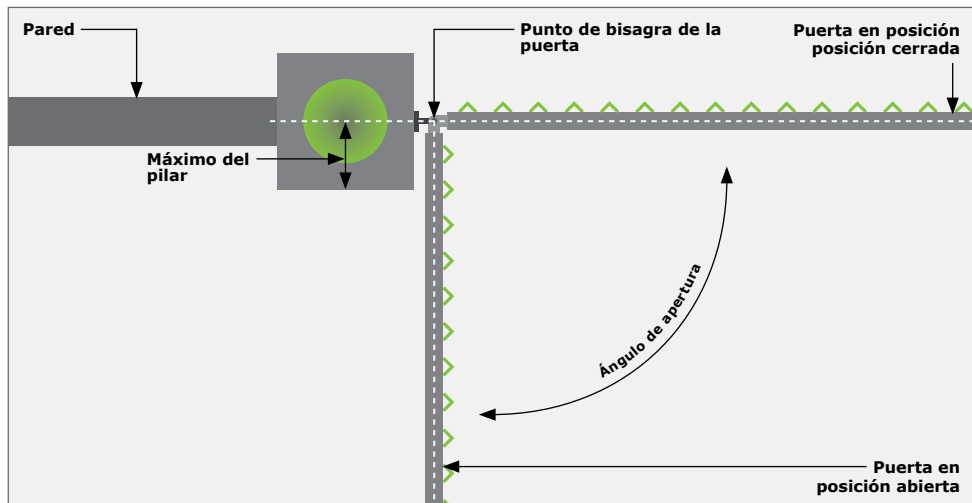
Para instalar el motor se recomiendan los siguientes métodos.

5.6.1. A través de la pared

Aplicaciones:

- Paredes prefabricadas
- Para puertas pesadas de funcionamiento frecuente



FIGURA 9

5.6.2. Anclajes químicos

Aplicaciones:

- Pilares de mampostería
- Uso frecuente

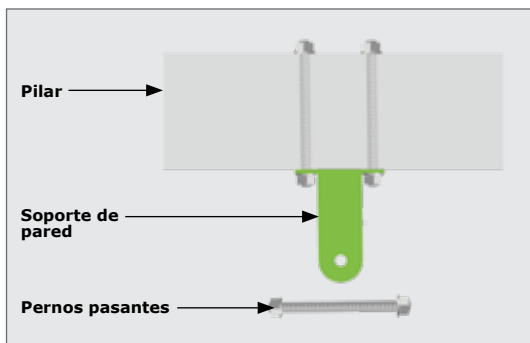

FIGURA 10

5.6.3. Soldar

Aplicaciones:

- Pilares de acero

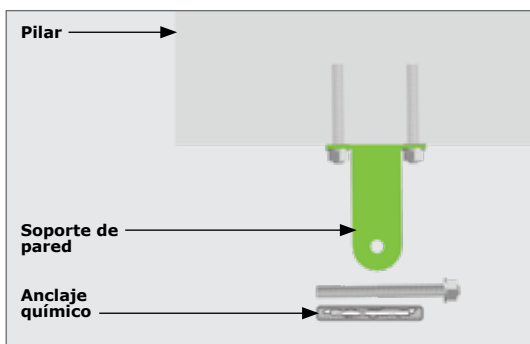

FIGURA 11

5.6.4. Anclajes de manguito

Aplicaciones:

- Puertas más ligeras
- Domésticas

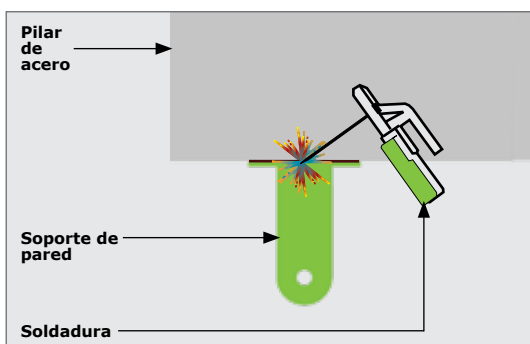

FIGURA 12

5.6.5. Pernos de anclaje

Aplicaciones:

- Puertas más ligeras
- Domésticas

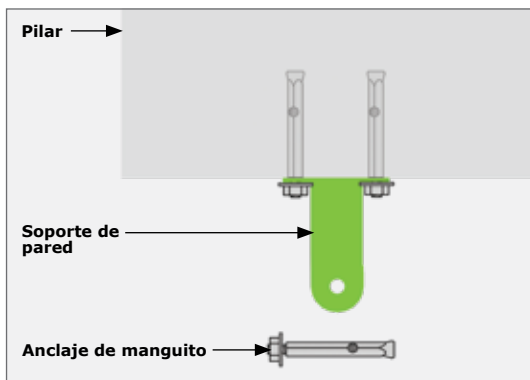

FIGURA 13

5.7. Métodos de montaje del soporte de puerta

5.7.1. Soldar

Aplicaciones:

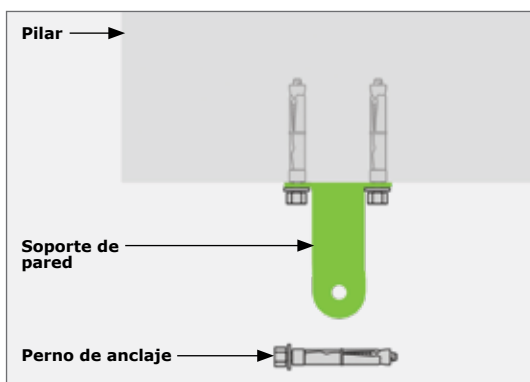
- Domésticas
- Puertas medianas
- Uso frecuente



FIGURA 14

5.7.2. Pernos de rosca

(alta resistencia)

Aplicaciones:

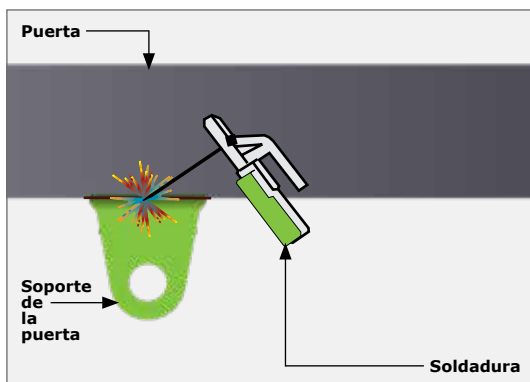
- Domésticas
- Puertas ligeras
- Uso poco frecuente



No se recomiendan los tornillos TEK ni los pernos blandos de acero.



FIGURA 15

5.8 Requisitos de conexión

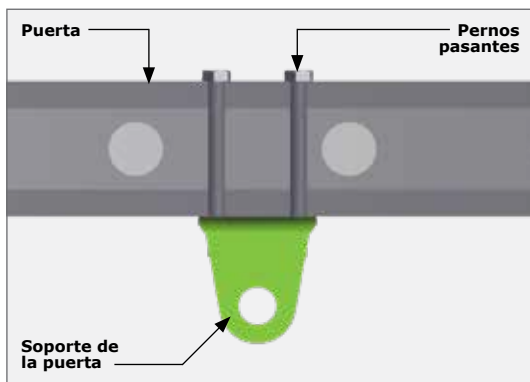

FIGURA 16. REQUISITOS DE CONEXIÓN

1. Cable de alimentación de 90V - 240V AC a través del interruptor aislador de red¹ (3 núcleos LNE 0,5mm²)², ó suministro del cargador de batería de 16 V AC de bajo voltaje³ (2 núcleos 1,5mm²).
2. Cable de intercomunicación (n1 + 6 núcleos) hasta la vivienda.
3. Cable del motor maestro (MTR M) ó del motor esclavo (MTR S). (Mínimo, 2 núcleos 1,5mm² + 4 núcleos 0,22mm² multifilar)⁴.
4. Cable receptor de radio opcional (3 núcleos 0,5mm² multifilar, opcional)⁵.
5. Interruptor de llave peatonal opcional (multifilar de 2 núcleos de 0,5 mm²) ó teclado opcional (multifilar de 3 núcleos de 0,5mm²).
6. Sensor de seguridad por infrarrojos opcionales, pero recomendados (multifilar de 3 núcleos de 0,5mm² ó multifilar de 4 núcleos de 0,5mm² para el cumplimiento de la normativa CE).
7. Cable de intercomunicación opcional (multifilar de 0,5mm² n2+2) a la estación de control de acceso.
8. Cerradura eléctrica opcional (2 hilos 0,5mm²).
9. Cable de la luz de pilar opcional (3 núcleos, tamaño según normativa eléctrica).
10. Bucle a tierra opcional para salida libre (1 núcleo 0,5mm² multifilar - revestido de silicon)⁶.
11. Panel solar opcional (2 hilos 1,5mm² Cabtyre ó G.P. en conducto).

1. Aislador de red suministrado con la caja **Vx SMART**.
2. Aumente el grosor del cable si se van a instalar luces de pilar.
3. Se recomienda utilizar siempre cables blindados para proporcionar una mejor protección contra relámpagos - conecte a tierra un extremo del blindaje.
4. Utilice cables de la **Serie V SMART**. Referencia de pedido: CABLE EC68 (10M máximo desde el controlador de la **Serie Vx** al motor).
5. Para un alcance óptimo se puede montar un receptor externo en la pared.
6. Consulte al fabricante del detector de bucle para obtener más información.

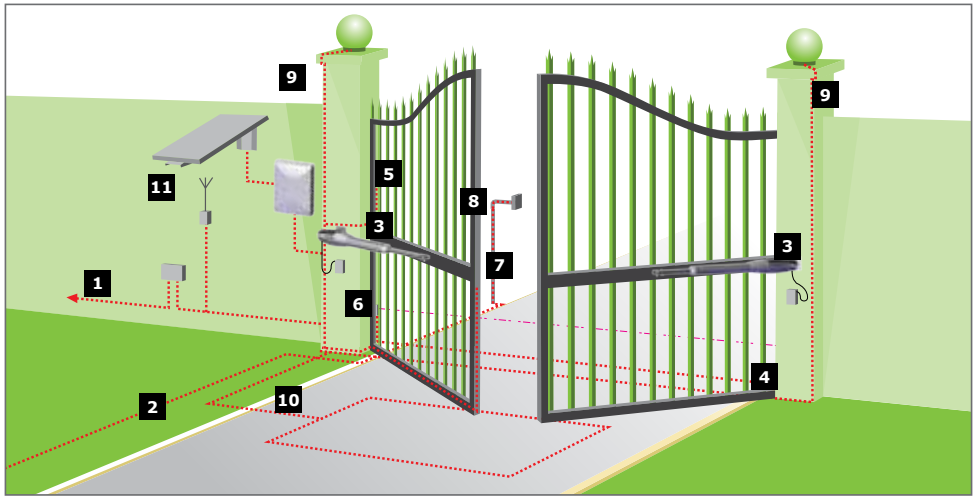

- Todos los cables deben conducirse por conductos, a menos que se utilicen cables subterráneos.
- El seccionador de red debe estar a menos de un metro del motor.
- Se recomiendan siempre los sensores de seguridad: i5, Photon, ó Photon SMART.

5.9. Lista de comprobación crítica de la instalación

La siguiente es una lista de requisitos críticos que deben cumplirse para garantizar el funcionamiento fiable de su Motor **VANTAGE SMART**:

- Asegúrese de que el soporte mural esté bien anclado.
- Asegúrese de que se utilice el recorrido máximo del motor.
- Utilice únicamente cables **VANTAGE SMART** para la instalación.
- Deje un bucle de 350mm en el cable.
- Instale una cerradura eléctrica si el ancho de la hoja es superior a 3 metros.
- Asegúrese de que los ángulos de apertura y cierre se ajusten a las instrucciones de instalación.
- Asegúrese de que su puerta y el motor estén equipados para soportar la carga del viento (consulte la Sección 2.4. - "Cargas de viento").

6. INSTALACIÓN DEL MOTOR - APERTURA HACIA EL INTERIOR

6.1. Instalaciones nuevas

La Figura 17 muestra los valores correspondientes a las Tablas de Instalación de apertura hacia el interior.



FIGURA 17. POSICIÓN DEL SOPORTE - PUERTA CON APERTURA HACIA EL INTERIOR



Asegúrese de que la masa de la puerta no exceda las especificaciones de la Sección 2.3. "Masa admisible de la puerta".

6.2. Términos clave

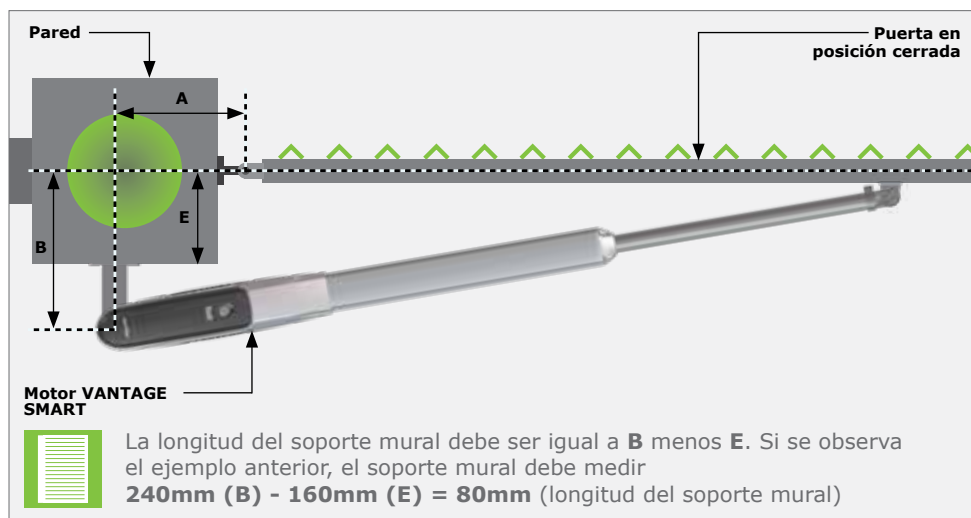
6.2.1. Valor E¹

Distancia desde el centro de la bisagra de la puerta hasta el borde del pilar¹.

6.2.2. Valor A²

La distancia horizontal desde el perno de la bisagra del soporte mural hasta el centro de la bisagra de la puerta¹.

6.2.3. Valor B²

La distancia vertical desde el perno de la bisagra del soporte mural hasta el centro de la bisagra de la puerta¹.

1. Consulte la Figura 17 anterior.

2. Visto desde la parte superior del pilar.

Paso 1

Mida el Valor E y asegúrese de que no supera los valores indicados en la Tabla 10. Empleando la Tabla 10 - Tabla 14 para el **VANTAGE 400** o la Tabla 15 - Tabla 18 para el **VANTAGE 500**, junto con la limitación del Valor E, elija los valores A y B relevantes para la instalación que estén lo más cerca posible de la posición óptima.

Ejemplo: Apertura 90° hacia el interior (VANTAGE 400):

Supongamos que el valor E se ha medido en 160 mm. Observando en esta Tabla los Valores E menores que (<) 165mm, los Valores A y B relevantes son: A=145 mm y B=240mm.

Valor E Profundidad de la bisagra de la puerta al pilar	Valor A	Valor B
<165mm	145mm	240mm
<175mm	130mm	250mm

TABLA 10

VANTAGE 400 Tablas geométricas de puertas con apertura hacia el interior
Apertura de 90° hacia el interior

Valor E Profundidad de la bisagra de la puerta al pilar	Valor A	Valor B
<120mm	195mm	200mm
<130mm	180mm	210mm
<140mm¹	170mm¹	220mm¹
<150mm	160mm	230mm
<165mm	145mm	240mm
<175mm	130mm	250mm

TABLA 11

Apertura hacia el interior 100°

Valor E Profundidad de la bisagra de la puerta al pilar	Valor A	Valor B
N/A El pilar no puede interferir con la puerta	205mm	160mm
	195mm	170mm
	185mm¹	180mm¹
	175mm	190mm
	165mm	200mm

TABLA 12

Apertura hacia el interior 110°

Valor E Profundidad de la bisagra de la puerta al pilar	Valor A	Valor B
N/A El pilar no puede interferir con la puerta	211mm	120mm
	203mm	130mm
	195mm	140mm
	191mm¹	145mm¹

TABLA 13

Apertura hacia el interior 120°

Valor E Profundidad de la bisagra de la puerta al pilar	Valor A	Valor B
N/A El pilar no puede interferir con la puerta	212mm	90mm
	205mm¹	100mm¹

TABLA 14

1. Instalación óptima.

VANTAGE 500 Tablas de geometría de puertas con apertura hacia el interior**Apertura de 90° hacia el interior**

Valor E Profundidad de la bisagra de la puerta al pilar	Valor A	Valor B
<140mm	275mm	230mm
<150mm	260mm	240mm
<160mm	250mm	250mm
<170mm	235mm	260mm
<180mm	220mm	270mm
<190mm¹	205mm¹	280mm¹
<200mm	195mm	290mm
<215mm	180mm	300mm
<225mm	170mm	310mm
<235mm	155mm	320mm
<245mm	140mm	330mm

TABLA 15

Apertura de 100° hacia el interior

Valor E Profundidad de la bisagra de la puerta al pilar	Valor A	Valor B
N/A El pilar no puede interferir con la puerta	260mm	200mm
	245mm	210mm
	235mm	220mm
	225mm	230mm
	215mm	240mm
	205mm	250mm
	195mm	260mm

TABLA 16

Apertura de 110° hacia el interior

Valor E Profundidad de la bisagra de la puerta al pilar	Valor A	Valor B
N/A El pilar no puede interferir con la puerta	260mm	120mm
	250mm	130mm
	240mm	140mm
	235mm¹	145mm¹
	225mm	200mm

TABLA 17

Apertura de 120° hacia el interior

Valor E Profundidad de la bisagra de la puerta al pilar	Valor A	Valor B
N/A El pilar no puede interferir con la puerta	270mm	110mm
	263mm	120mm
	257mm	130mm
	250mm	140mm
	243mm¹	150mm¹

TABLA 18

1. Instalación óptima.

SECCIÓN 6

INSTALACIÓN DEL MOTOR - APERTURA HACIA EL INTERIOR

Determine una altura adecuada para el soporte mural.



Asegúrese de que esta altura de montaje permite que el soporte de la puerta se monte de forma segura en la hoja de la puerta.



Asegúrese de que el motor esté montado a nivel.



FIGURA 18. ALTURA DEL SOPORTE MURAL

Marque la longitud calculada requerida en el soporte de pared teniendo en cuenta el valor B y la forma del pilar según la figura 17 anterior.

Corte la longitud sobrante.

Inserte el soporte mural en la placa de montaje.

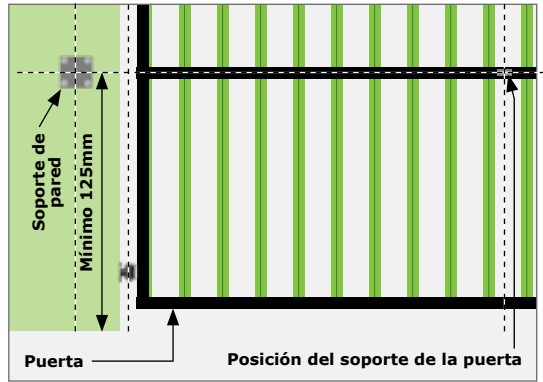
Suelde los soportes.



FIGURA 19. CORTAR Y SOLDAR EL SOPORTE DE PARED

Monte el soporte mural de acuerdo con los valores A y B obtenidos en las páginas 25 y 26.



Es fundamental que el soporte mural esté bien montado.

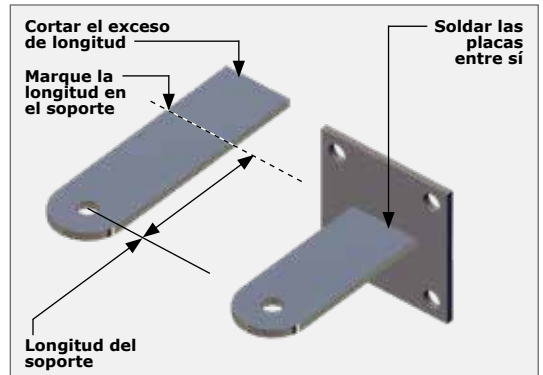

Véase la Sección 5 - "Preparación del sitio".



FIGURA 20

Coloque el soporte de la puerta en el **VANTAGE** y ajuste con un anillo de seguridad.



Para mayor seguridad del anillo, coloque un candado protector opcional.

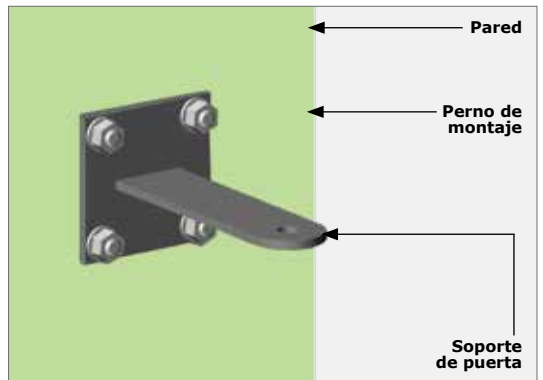

FIGURA 21

Coloque el extremo del motor en el soporte mural.



Sostenga el motor para evitar accidentes.

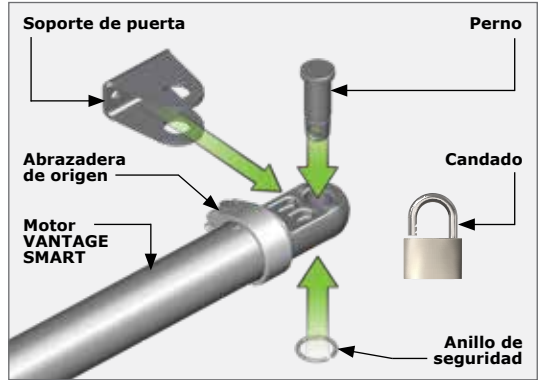

FIGURA 22

Gire manualmente el pistón hasta la posición totalmente extendida y, a continuación, retraiga de media a una vuelta completa.

Con la puerta cerrada, utilice una abrazadera en G o suelde por puntos el soporte de la puerta para mantenerla temporalmente en posición.

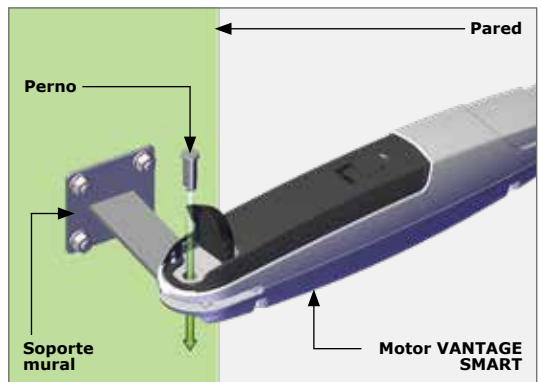

La abrazadera G sólo debe utilizarse para fijar el soporte de la puerta en posición, y nunca debe utilizarse como medio de fijación del pistón, ya que podría resultar dañado.



FIGURA 23

Desbloquee manualmente el motor con la llave suministrada con el equipo y coloque la puerta en la posición de apertura deseada.

Deslice la abrazadera de origen a lo largo del tubo del pistón, hasta el final del motor.

Asegure la abrazadera de origen en posición, y ajuste correctamente con una llave Allen.

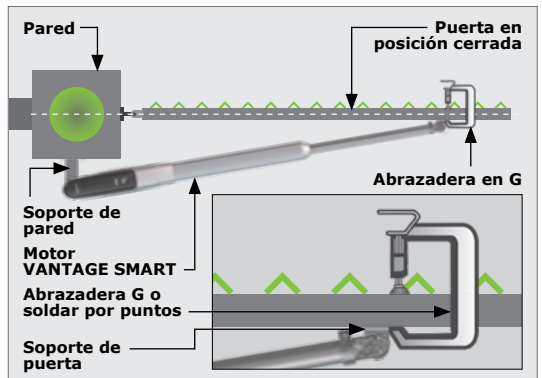

FIGURA 24

Si el ángulo de apertura de la puerta es suficiente y el motor está utilizando el recorrido total, fije el soporte de la puerta con los métodos más apropiados.

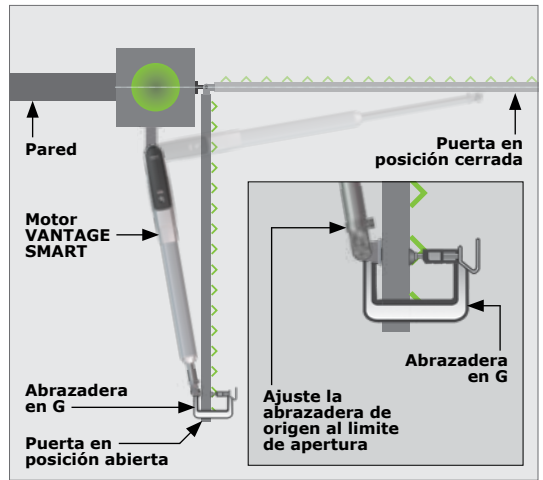

Retire el motor antes de soldar, si es necesario.

Si no es así o el motor no tiene el recorrido suficiente para que la puerta se abra completamente, vuelva a comprobar los valores A y B indicados en las páginas 25 y 26.



FIGURA 25

Coloque las etiquetas de advertencia en el interior y el exterior de la puerta, tal como se muestra.

La parte mecánica de la instalación ha finalizado.

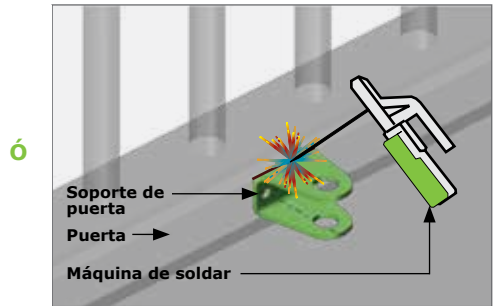
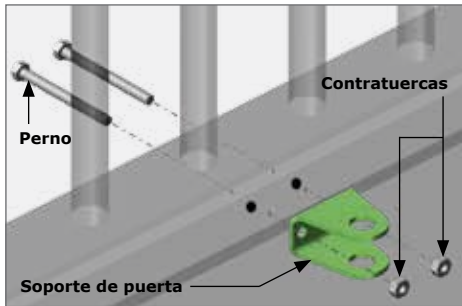

FIGURA 26

7. INSTALACIÓN DEL MOTOR - APERTURA HACIA EL EXTERIOR

7.1. Instalaciones nuevas

Dependiendo del ángulo de apertura de la puerta determinado en la Sección 6.2, consulte las Figuras 27 a 28 para la geometría de instalación correcta.

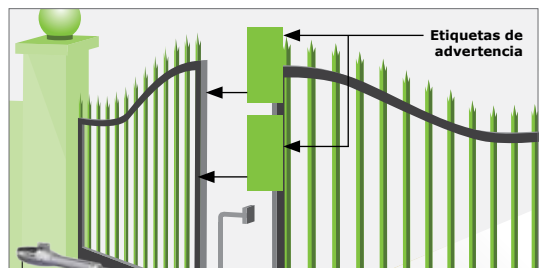
En la mayoría de los casos será necesario realizar un soporte de extensión adecuado en el que montar el soporte mural del motor.



Asegúrese de que el peso de la puerta no exceda las indicaciones en la Sección 2.3. "Masa admisible de la puerta".

Puerta de apertura hacia el exterior VANTAGE 400:



FIGURA 27. POSICIÓN DEL SOPORTE - APERTURA HACIA EL EXTERIOR

VANTAGE 400 Tablas de geometría de puertas con apertura hacia el exterior:

Ángulo de apertura	Valor A	Valor B
90°	220mm	170mm
100°	210mm	150mm
110°	200mm	130mm
120°	185mm	135mm

TABLA 19

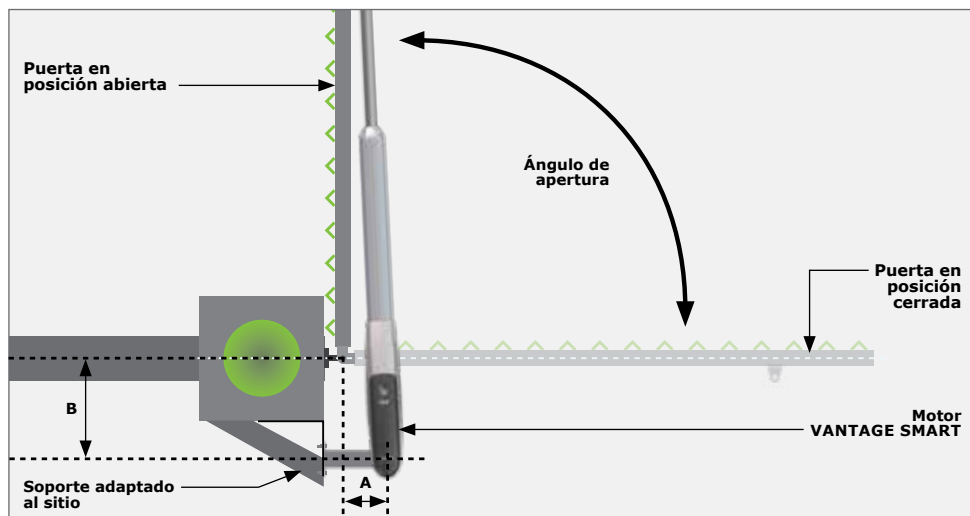
VANTAGE 500 Apertura exterior:



FIGURA 28. POSICIÓN DEL SOPORTE - APERTURA HACIA EL EXTERIOR

VANTAGE 500 Tablas de geometría de puertas con apertura hacia el exterior:

Ángulo de apertura	Valor A	Valor B
90°	280mm	205mm
100°	265mm	180mm
110°	260mm	150mm
120°	248mm	140mm

TABLA 20

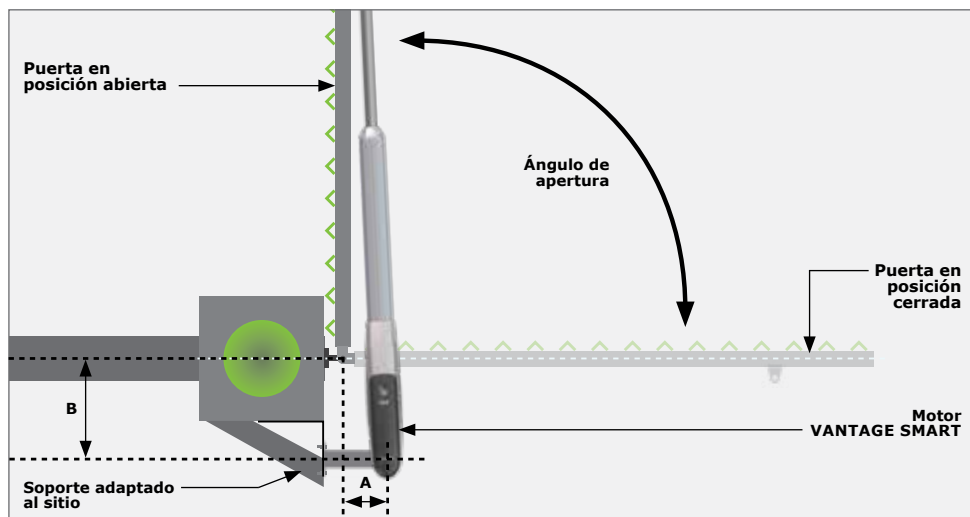
Determine la altura adecuada para el soporte mural.



Verifique que esta altura de montaje permite que el soporte de la puerta quede bien montado en la hoja de la puerta.



Asegúrese de que el motor está montado a nivel.



FIGURA 29. ALTURA DEL SOPORTE DE PARED

Marque la medida determinada en el soporte de pared.

Corte la longitud sobrante.

Inserte el soporte mural en la placa de montaje.

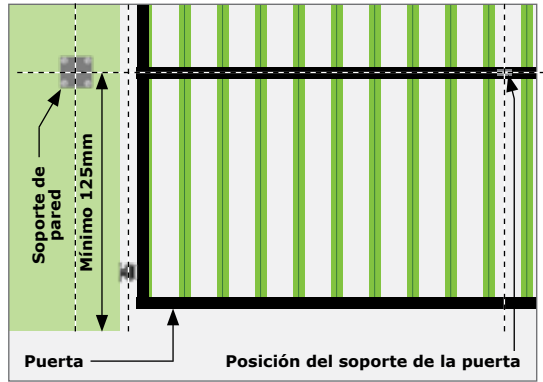
Suelde los soportes.



FIGURA 30. CORTE Y SUELDE EL SOPORTE DE PARED

Monte el soporte mural de acuerdo con los valores A y B obtenidos en las tablas 19 o 20.



Es fundamental que el soporte de pared esté bien montado y tenga la resistencia adecuada.

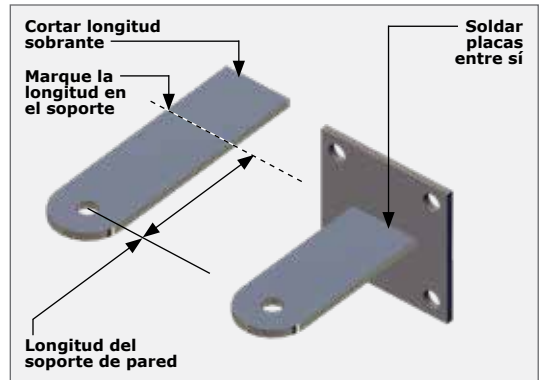

Para más información sobre el sitio, consulte la página 18.



FIGURA 31

Coloque el soporte de la puerta en el **VANTAGE** y ajuste con un anillo de seguridad.



Para mayor seguridad del anillo de seguridad, coloque un candado y el protector opcional.

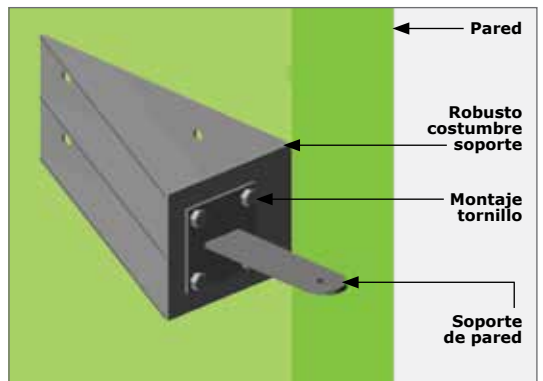

FIGURA 32

Coloque el extremo del motor en el soporte mural.



Sostenga el motor para evitar accidentes.

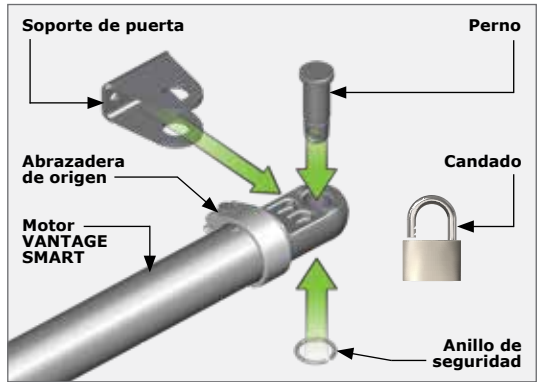

FIGURA 33

Rote manualmente el pistón hasta la posición totalmente retraída, y luego extiéndalo de media a una vuelta completa.

Con la puerta en la posición cerrada, utilice una abrazadera G o suelde por puntos el soporte de la puerta en posición para mantener temporalmente el soporte de la puerta en sitio.

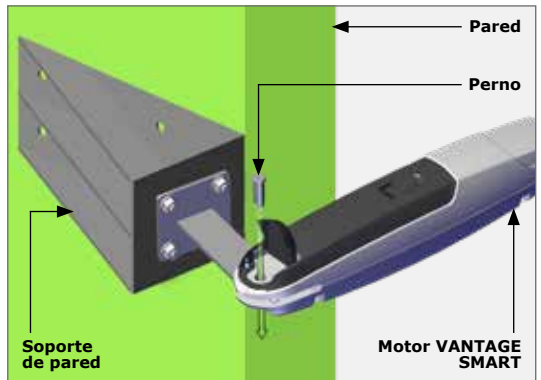

La abrazadera G solo debe usarse para asegurar el soporte de la compuerta en su lugar y nunca debe usarse como un medio para asegurar el brazo del pistón del operador, ya que podría dañarse.



FIGURA 34

Desbloquee manualmente el motor con la llave suministrada con el equipo y desplace la puerta hasta la posición de apertura deseada.

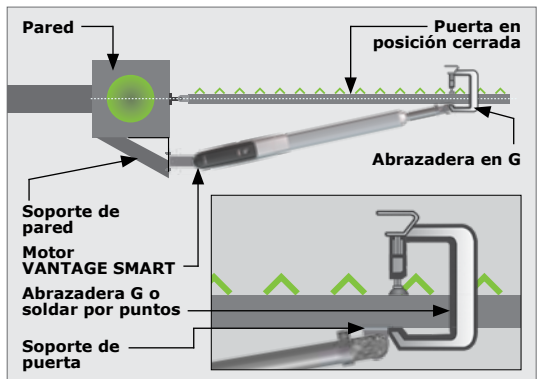

FIGURA 35

Si el ángulo de apertura de la puerta es suficiente y el motor está utilizando el recorrido total, fije el soporte de la puerta con los métodos más apropiados.

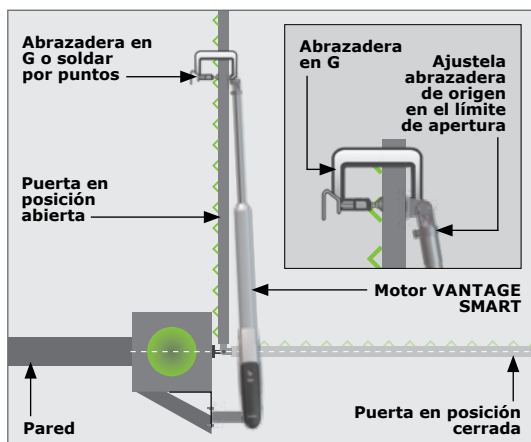

Retire el motor antes de soldar, si es necesario.

Si no es así o el motor no tiene el recorrido suficiente para que la puerta se abra completamente, vuelva a comprobar los valores A y B indicados en las tablas 19 y 20.



FIGURA 36

Coloque las etiquetas de advertencia en el interior y exterior de la puerta, tal como se muestra.

La parte mecánica de la instalación ha finalizado.

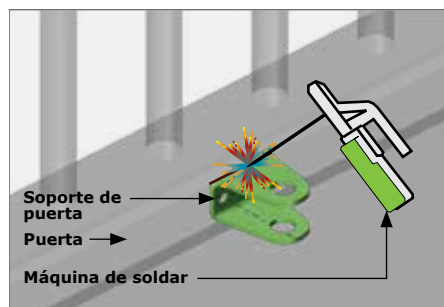
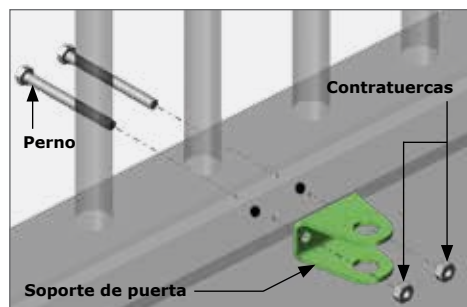

FIGURA 37

8. CONFIGURACIÓN ELÉCTRICA

¡ATENCIÓN!

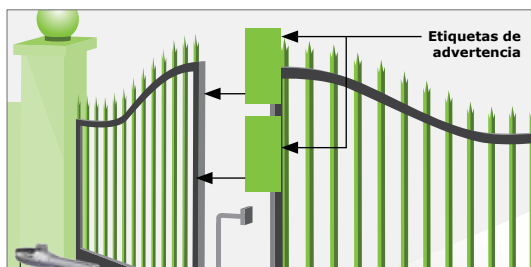

1. Verifique que el interruptor del panel eléctrico esté en la posición de apagado (OFF) y que todos los circuitos de alto voltaje (más de 42,4V) estén completamente aislados de la red eléctrica antes de realizar cualquier instalación.
2. Asegúrese de que todos los sistemas de bajo voltaje (menos de 42,4V) estén protegidos contra daños, desconectando todas las fuentes de alimentación, como cargadores y baterías, antes de realizar cualquier trabajo.
3. Todos los trabajos eléctricos deben realizarse de acuerdo con los requisitos establecidos en las normas eléctricas locales vigentes.

8.1. Fije la caja de pared Vx SMART a la pared

Fije la caja de pared **Vx SMART** a la pared utilizando los medios más adecuados.

Asegúrese de colocar la caja mural de forma que no cause ningún peligro durante y después de la instalación. Instale preferentemente la caja mural:

- Fuera de la luz solar directa.
- A una altura de uso confortable.
- Lejos de los riegos del Jardín, etc.
- Que facilite el acceso incluso cuando la puerta esté abierta.



FIGURA 38

8.2. Conexión

Al conectar cada motor al la caja de pared **Vx SMART**, se recomienda montar una pequeña unidad de conexión al lado de cada motor. Finalice el cable provisto en el motor en esta unidad de conexión y luego dirija un nuevo cable desde la unidad de conexión hasta el la caja de pared **Vx SMART**.

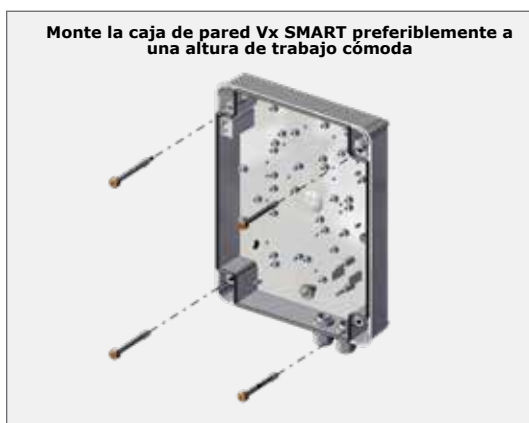

FIGURA 39

- Es esencial que el cable se sujete de forma que se forme un bucle de 350mm de longitud entre la salida del cable por la parte posterior de los motores y tanto el soporte de montaje como la caja mural, con el fin de minimizar la flexión del cable.
- Si se introduce una curva pronunciada en el cable, o se utiliza un bucle de menos de 350mm de longitud, la consecuente fusión del cable, o una tensión excesiva del mismo, puede hacer que los motores se desplacen de forma errática o dejen de funcionar por completo.



Conecte correctamente el cargador y la batería.

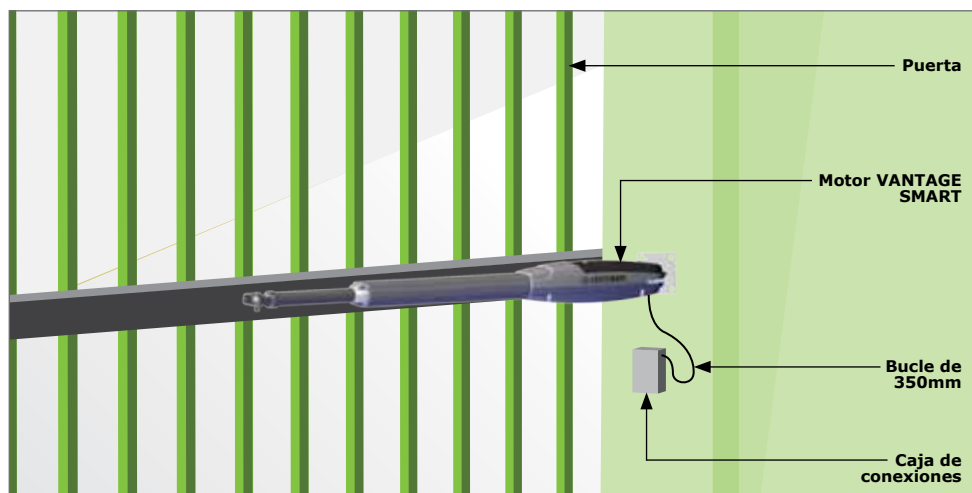

Asegúrese de que la polaridad de la batería es la correcta.



FIGURA 40

8.2.1. Símbolos de los diagramas de conexión

Los diagramas de conexión que se muestran en las páginas siguientes muestran la conexión de los motores maestro y esclavo **VANTAGE SMART** al **controlador Vx SMART**, así como la conexión de los dispositivos auxiliares más utilizados al **controlador Vx SMART**.

Además, también se ha proporcionado un indicador proporcionado si la conexión debe ser Normalmente abierta o Normalmente cerrada.

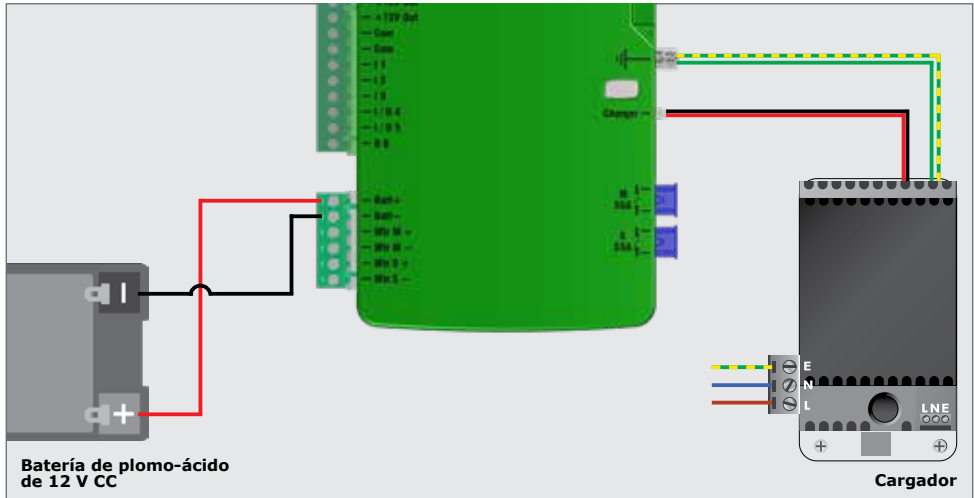
Los iconos utilizados, así como sus significados indicativos, se indican en la sección siguiente.

Para facilitar la instalación, la conexión del motor debe realizarse según las imágenes siguientes.

Esto garantizará el funcionamiento del motor por primera vez en la configuración de límites:



- La puerta siempre estará abierta si se abre hacia el interior.
- La puerta siempre estará cerrada en caso de apertura hacia el exterior.

En ambos casos, esto garantizará que el pistón se retraiga en el movimiento de arranque.

8.2.2. Conexión del motor maestro



FIGURA 41

8.2.3. Conexión del motor esclavo

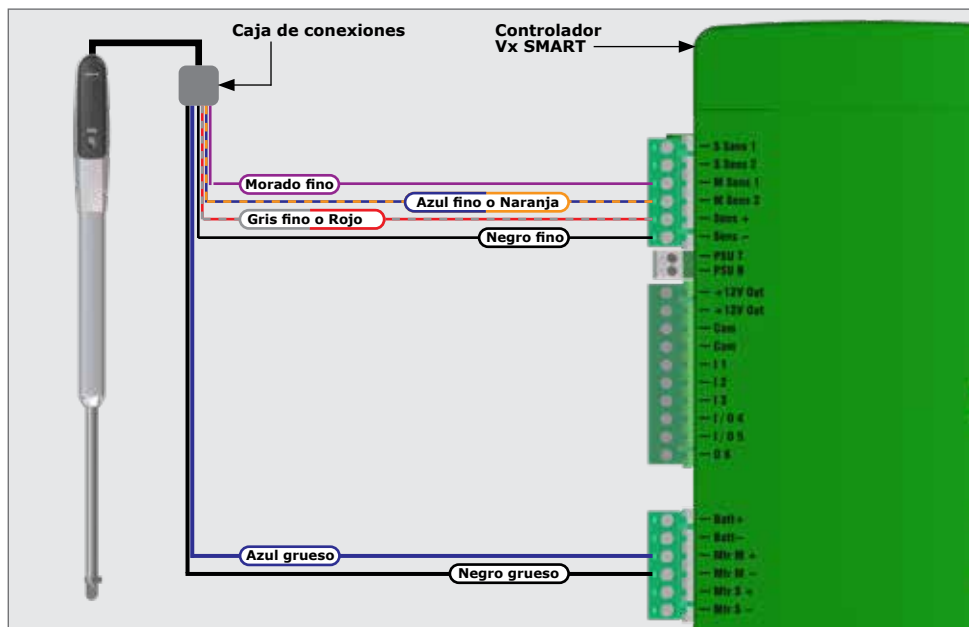

FIGURA 42

8.2.4. Sensores de seguridad para cierre con cable (i5)

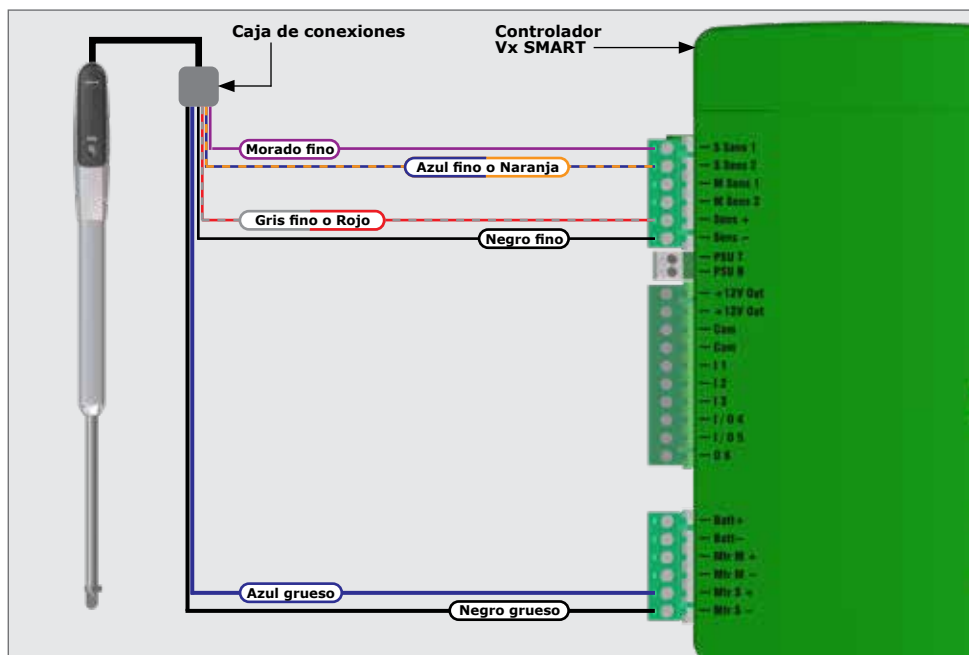

FIGURA 43

8.2.5. Sensores de seguridad para cierre de doble conexión (i5)

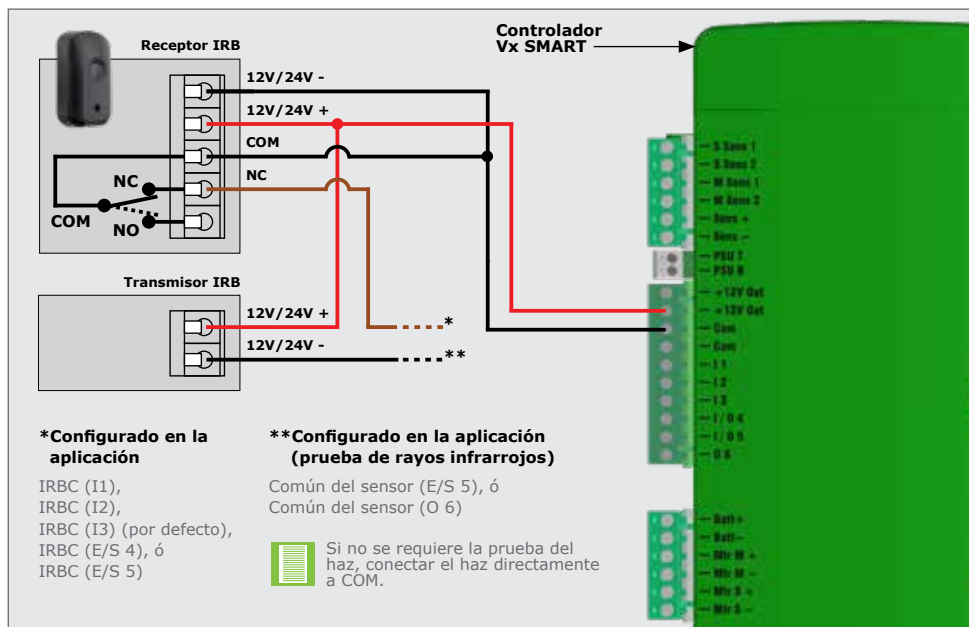

FIGURA 44

8.2.6. Sensores de seguridad para apertura con cable (i5)

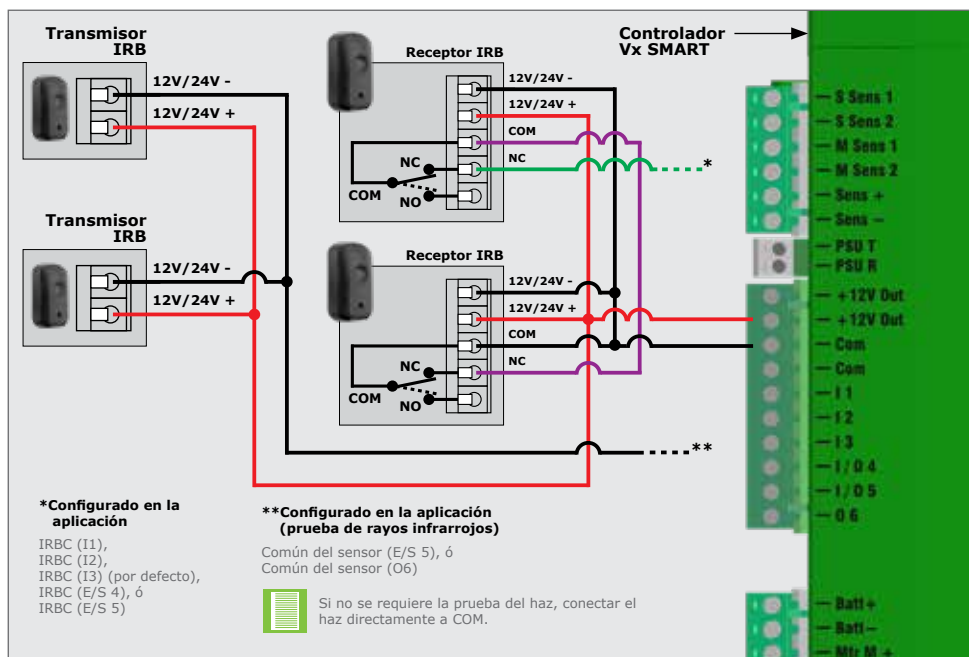

FIGURA 45

8.2.7. Sensores de seguridad para cierre con cable (PHOTON)

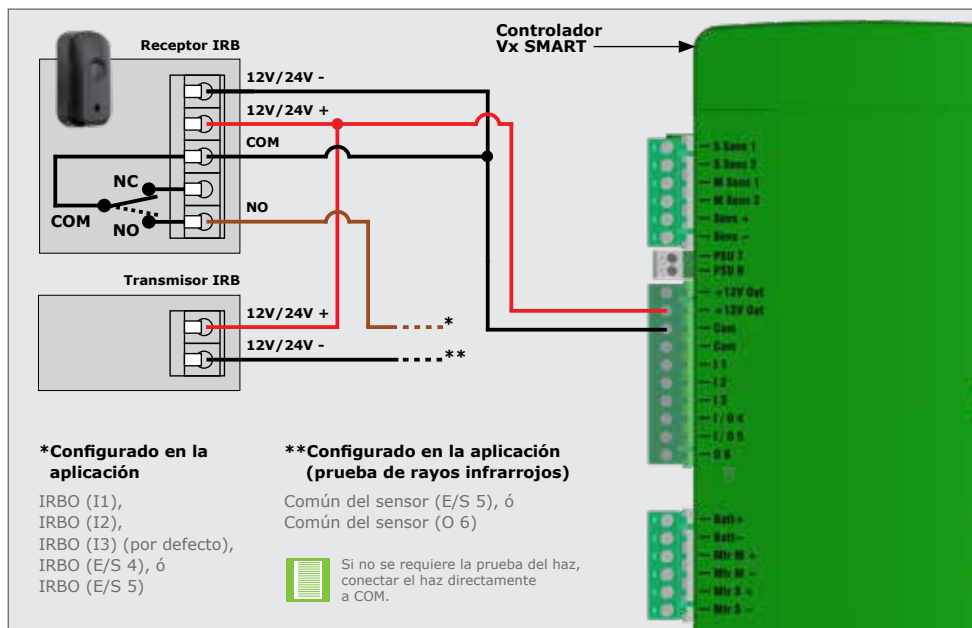

FIGURA 46

8.2.8. Sensores de seguridad para cierre de doble conexión (PHOTON)

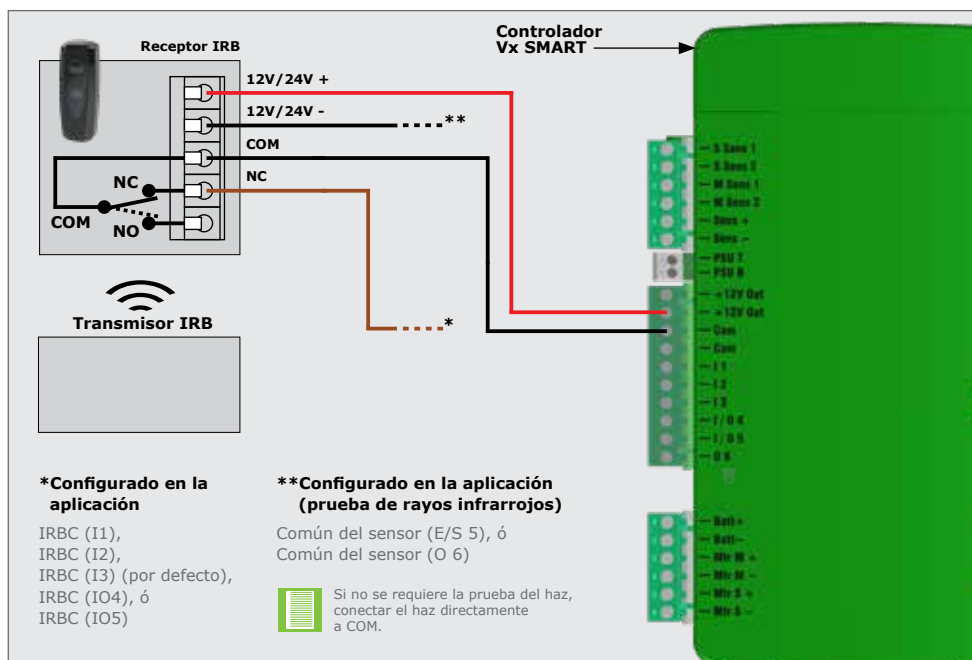

FIGURA 47

8.2.9. Sensores de seguridad para apertura con cable (PHOTON)

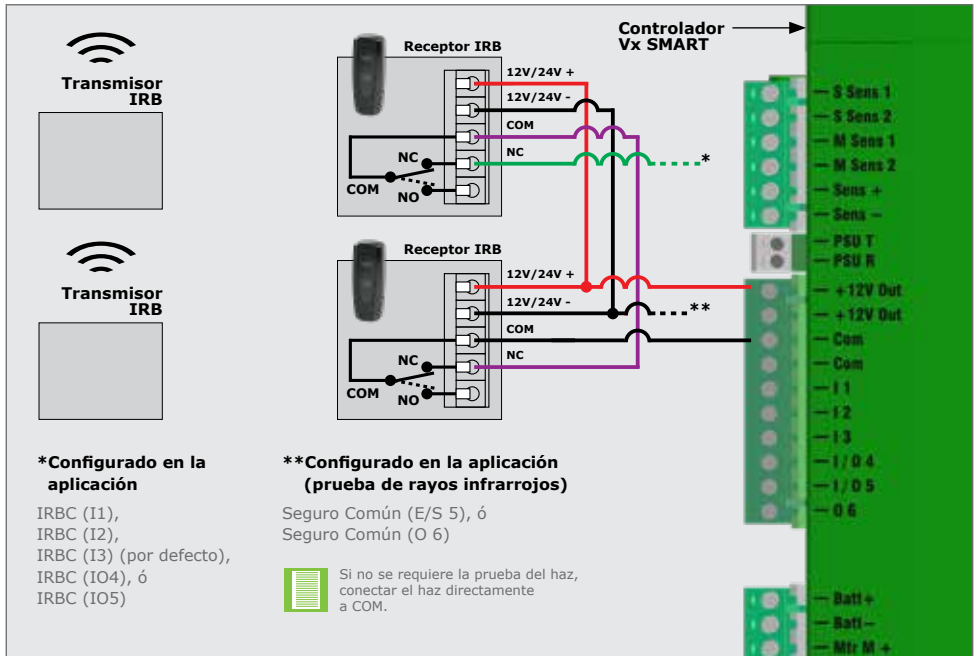

FIGURA 48

8.2.10. Haces de seguridad infrarrojos inalámbricos PHOTON SMART

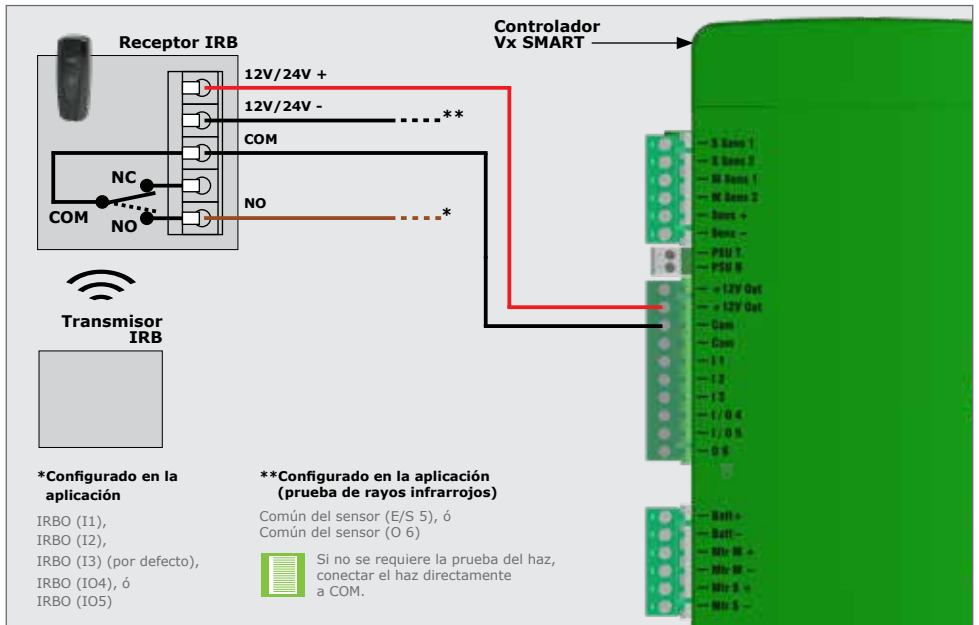

FIGURA 49

8.2.11. Cerradura eléctrica GLX900

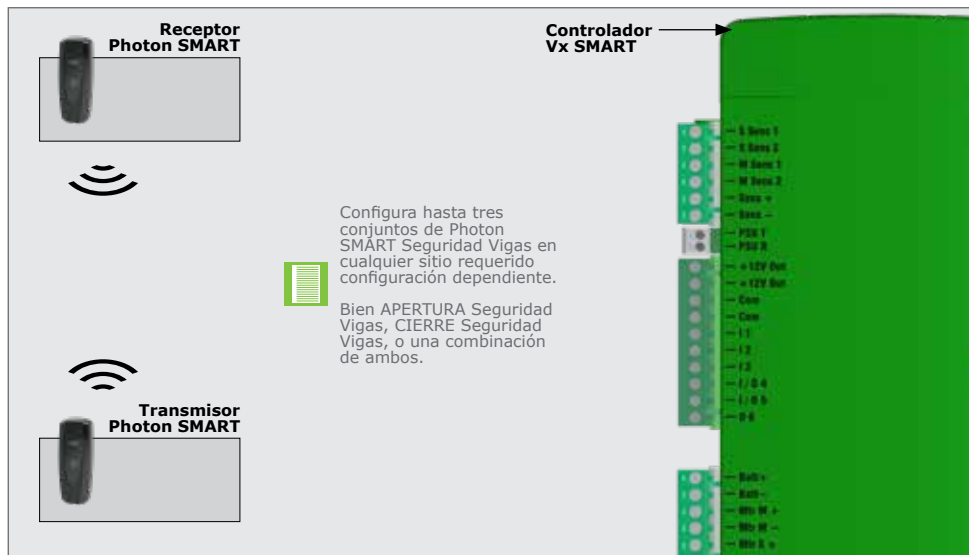

FIGURA 50

8.2.12. Cableado para MagLock a Controlador Vx SMART

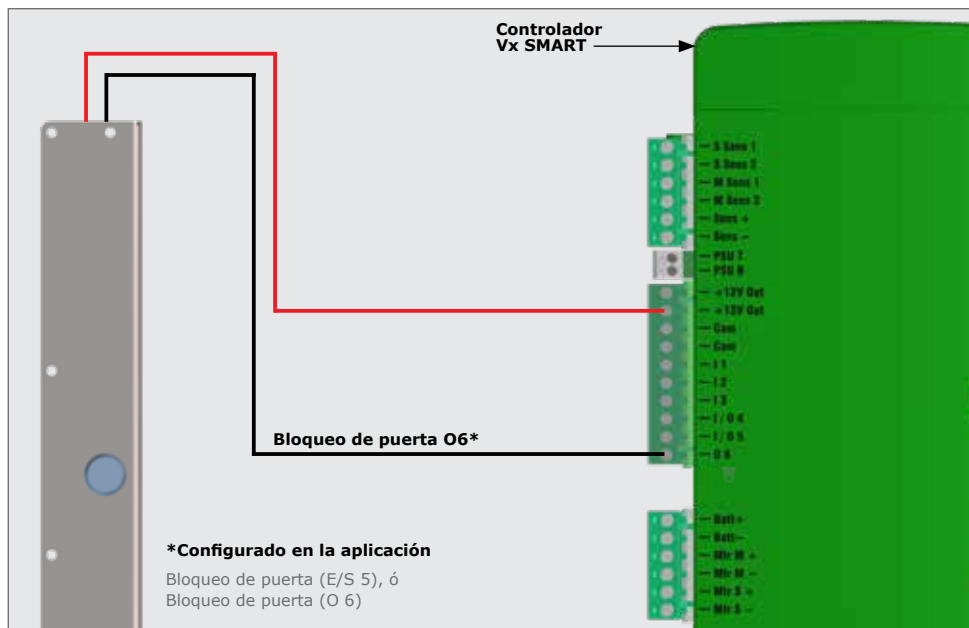

FIGURA 51

Cuando se usa un Maglock en E/S 5 u O6, es esencial usar una interposición relé para activar y desactivar el Maglock.

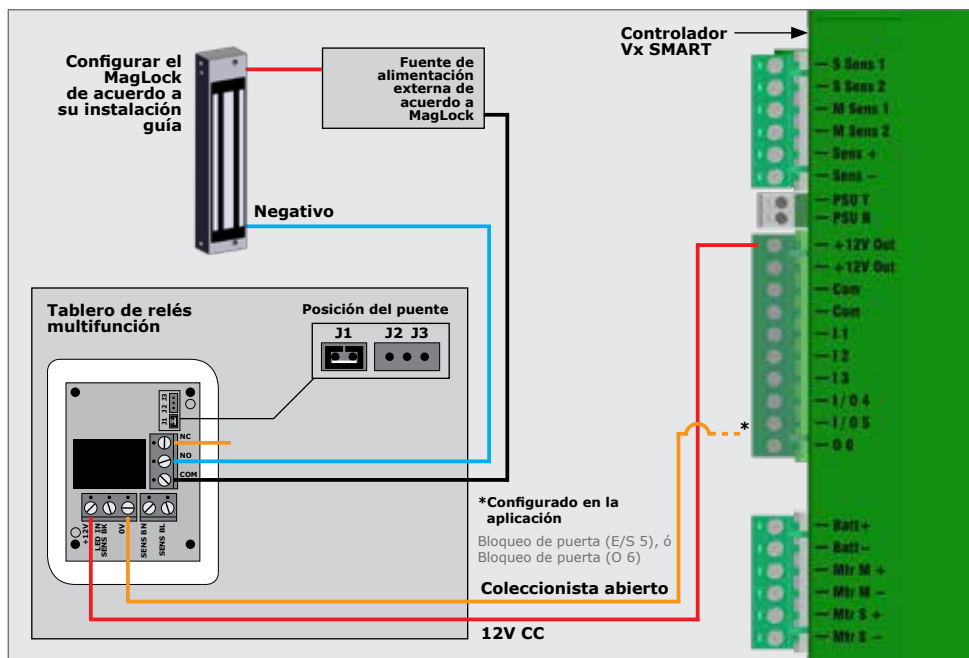

Para que el Maglock funcione correctamente, el Maglock debe desmagnetizarse por completo. La protección integrada del controlador **Vx SMART** para Strike Locks evita que Maglock de desmagnetizarse correctamente.

8.2.13. LED de estado



FIGURA 52

8.2.14. Receptor de radio externo y detector de bucle

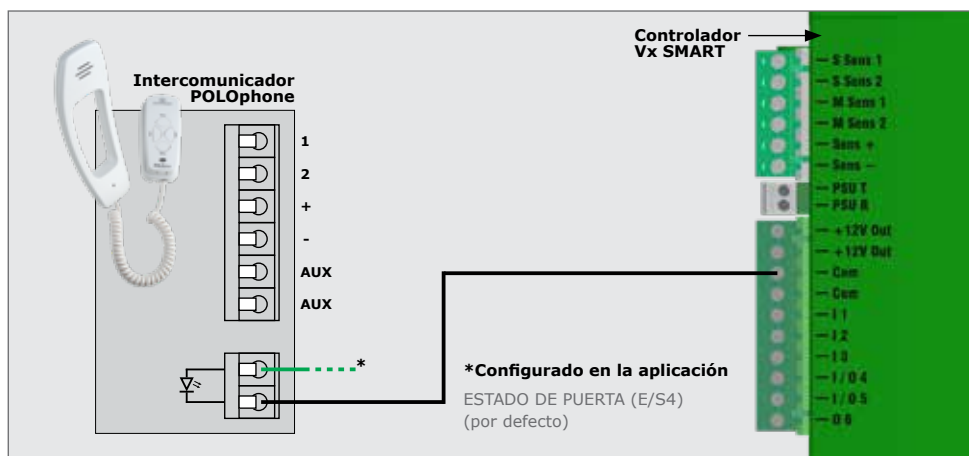

FIGURA 53

8.2.15. Teclado - Interruptor de bloqueo vacacional

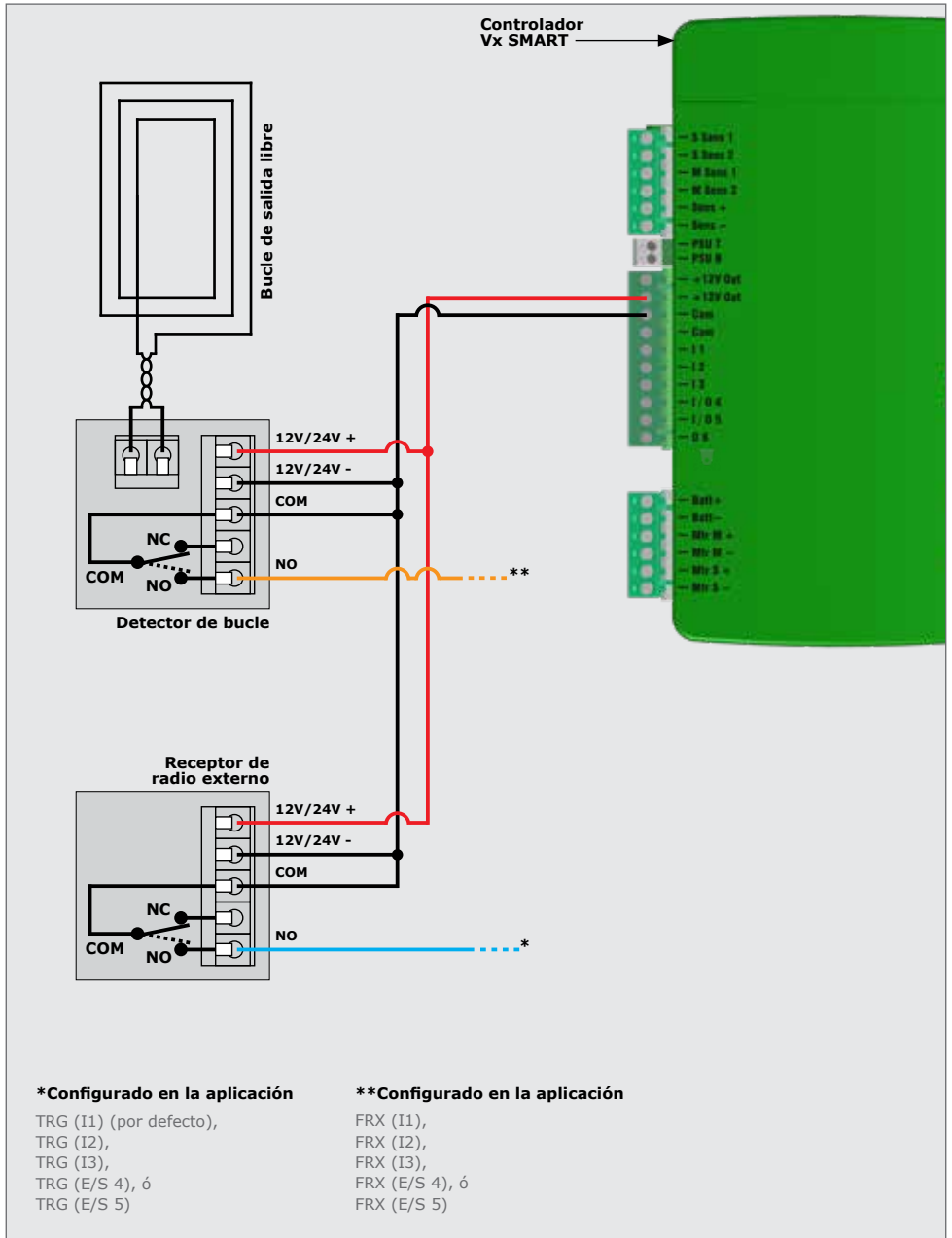

FIGURA 54

8.2.16. Interruptor de llave peatonal

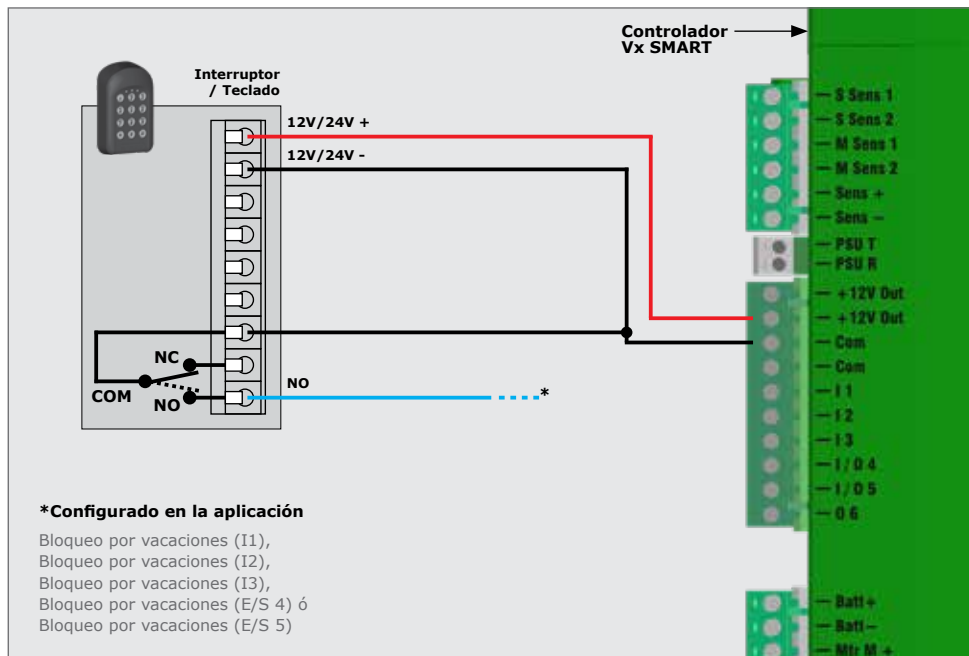

FIGURA 55

8.2.17. Controlador Vx SMART para G-ULTRA

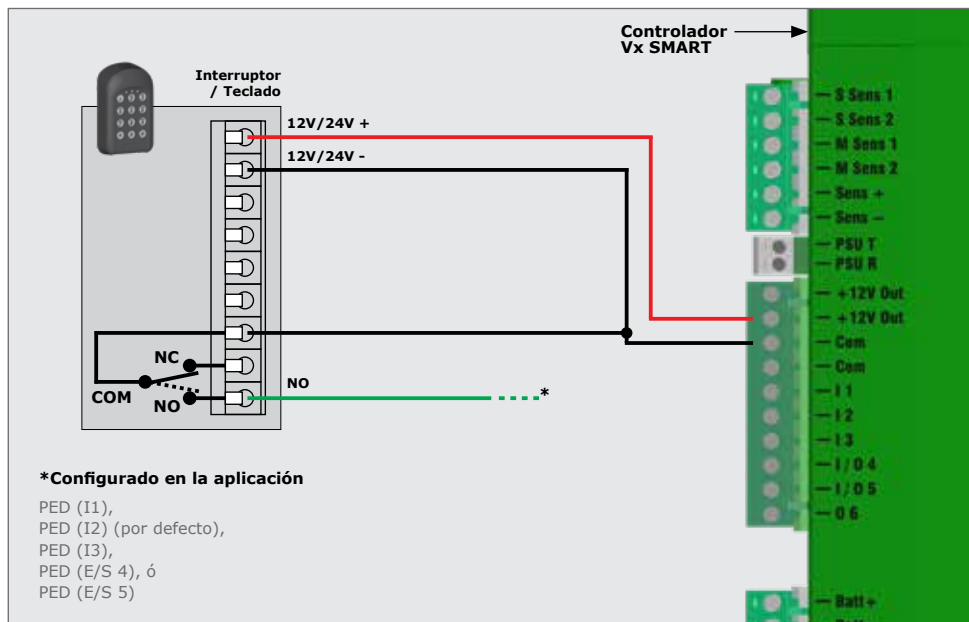

FIGURA 56

8.2.18. Panel solar

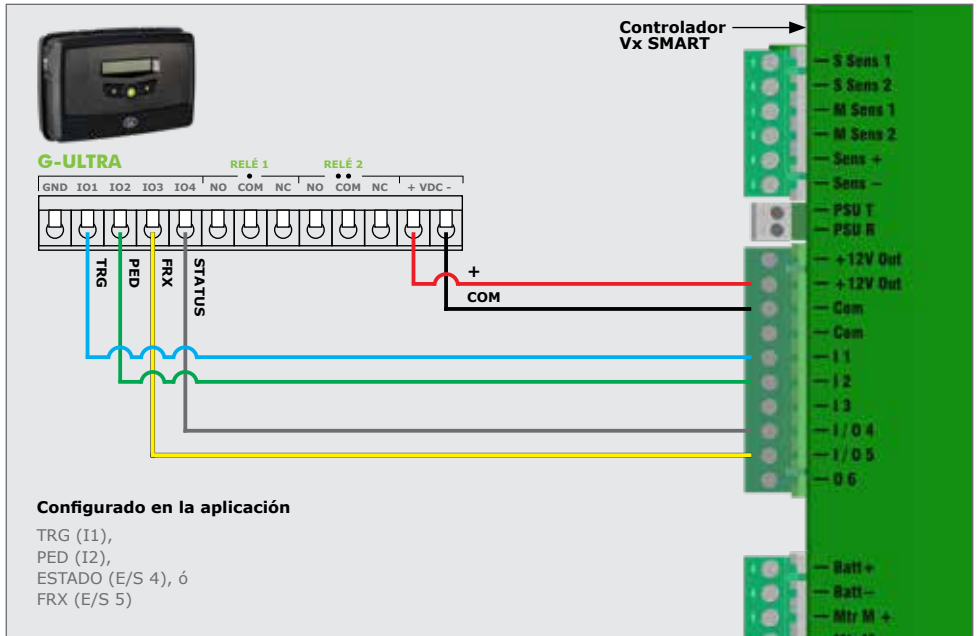

FIGURA 57

8.2.19. Botón de la luz del pilar - Normalmente abierto

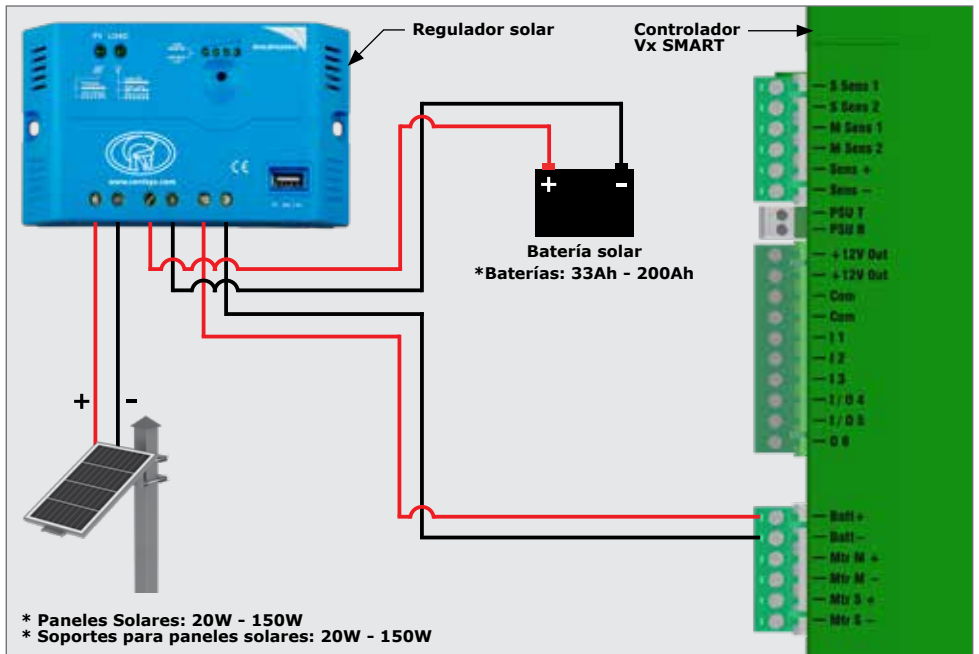

FIGURA 58

8.2.20. Cableado de luz de pilar

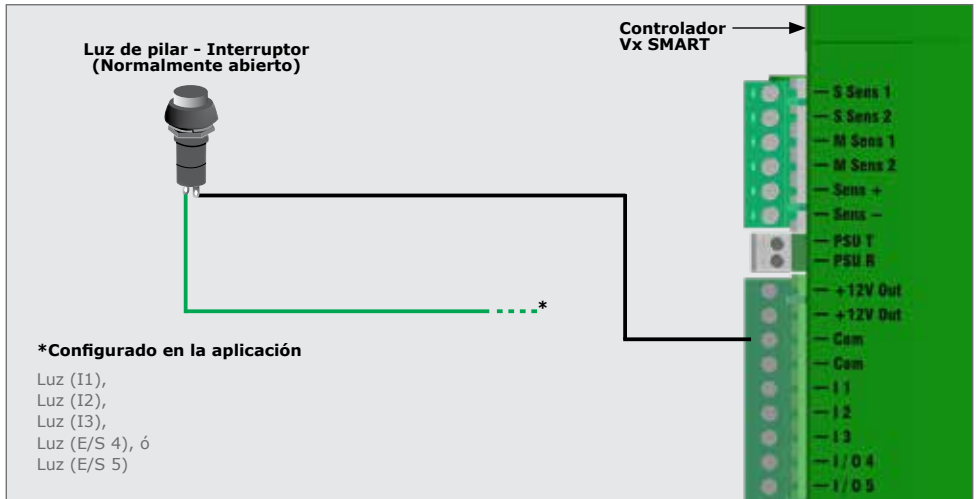

FIGURA 59

8.3. Protección de fusibles

	Tipo	Grado
Controlador principal	Servicio	2 x 35A
Suministro auxiliar	Fusible reseteable	12V 600mA ó 3A (Pulso de 10 segundos)
Cargador (fuente de alimentación)	Sin servicio	3A lento

TABLA 21

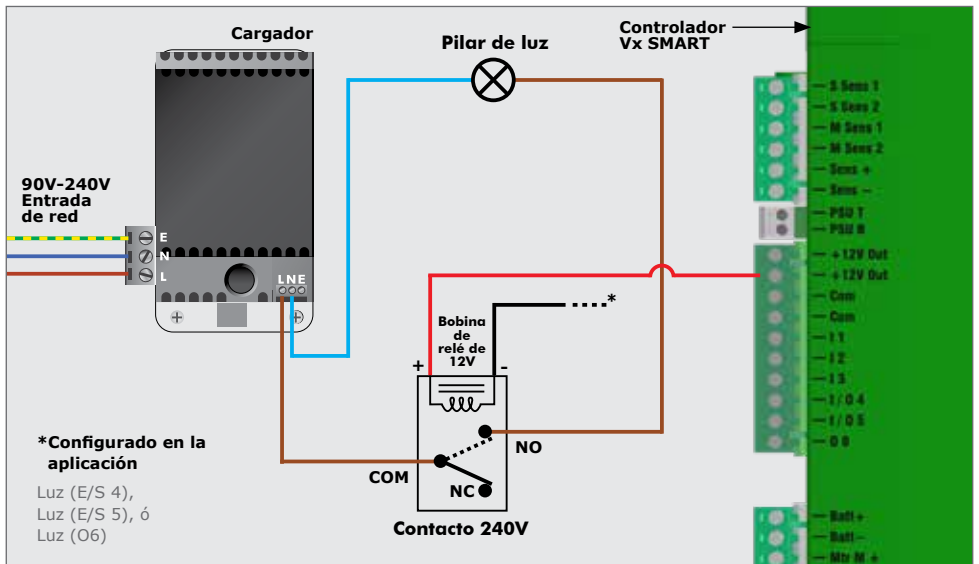
8.4. Puesta en marcha

1. Escanee el código QR de la Figura 60.
2. Seleccione la tienda de aplicaciones correspondiente, ya sea Apple App Store, Android Google Play Store o la tienda Huawei App Gallery.
3. Descargue e instale la aplicación.



FIGURA 60

9. ENTREGA DE LA INSTALACIÓN

Una vez que la instalación se ha completado y probado con éxito, es importante que el instalador explique el funcionamiento y los requisitos de seguridad del sistema.

¡JAMÁS ASUMA QUE EL USUARIO FINAL SABRÁ ACCIONAR CON SEGURIDAD UNA PUERTA AUTOMATIZADA!

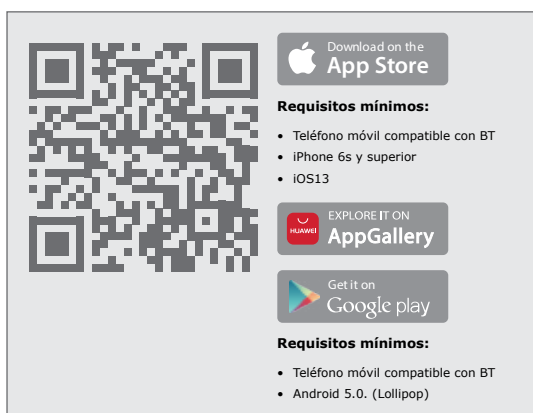
Incluso si el usuario ha utilizado una antes, no significa que sepa cómo utilizarla con SEGURIDAD. Asegúrese de que el usuario comprenda perfectamente los siguientes requisitos de seguridad antes de ceder definitivamente la instalación.

El usuario debe comprender lo siguiente:

- El funcionamiento del sistema de liberación manual **(muéstrelas mediante una demostración)**.
- El funcionamiento de la detección de obstrucciones y de todos los demás dispositivos de seguridad **(muéstrelas mediante una demostración)**.
- Todas las características y ventajas del motor, por ejemplo, los sensores, etc.
- Todas las consideraciones de seguridad relacionadas con el funcionamiento de una puerta automatizada. El usuario deberá transmitir estos conocimientos a todos los demás usuarios de la automatización y deberá ser consciente de esta responsabilidad.

- No active el motor a menos que se encuentre a la vista y pueda determinar que su área de trayectoria está libre de personas, mascotas u otras obstrucciones.
- **NO ATRAVIESE LA TRAYECTORIA DE UNA PUERTA EN MOVIMIENTO.** Mantenga siempre a las personas, mascotas y objetos alejados de una puerta en movimiento y de su área de trayectoria.
- No permita que los niños activen o jueguen con los controles remotos. No permita que niños o mascotas se acerquen a la zona de la puerta.
- Evite la proximidad de las partes móviles donde los dedos, manos o ropa puedan ser atrapados
- Asegure todos los controles de acceso para evitar el uso no autorizado de la puerta
- Mantenga el sistema de automatización en buen estado y asegúrese de que todas las zonas de trabajo estén libres de residuos y otros objetos que puedan afectar al funcionamiento y a la seguridad de la puerta.
- Compruebe mensualmente el correcto funcionamiento del sistema de detección de obstrucciones y de los dispositivos de seguridad.
- Todos los trabajos de reparación y mantenimiento de este producto deben ser realizados por una persona debidamente capacitada.
- Este producto ha sido diseñado y construido estrictamente para el uso documentado aquí. Cualquier otro uso no incluido en este documento podría comprometer las condiciones del funcionamiento y/o ser una fuente de peligro.



Centurion Systems (Pty) Ltd no acepta responsabilidad alguna causada por un uso inadecuado del producto, o por un uso distinto del previsto para la automatización. **Asegúrese de que el usuario final reciba la Guía del usuario y de que se hayan realizado las instrucciones de instalación que figuran en la parte posterior de la Guía del usuario.**

10. INFORMACIÓN DE GARANTÍA



Puede registrar sus productos en línea en: www.centsys.com, lo que le ayudará a llevar un registro de la fecha de compra o instalación, los números de serie, etc.

Todos nuestros productos se fabrican con extremo cuidado y son sometidos a minuciosas inspecciones de calidad así como a pruebas de funcionamiento.

Los productos suministrados por nosotros estarán sujetos a las disposiciones de las secciones 55 a 57 de la Ley de Protección del Consumidor (68/2008), excepto cuando las disposiciones de la garantía contenida en nuestra documentación sean más favorables para el comprador. Con sujeción a la garantía contenida en nuestra documentación, si es aplicable, nuestros productos están en garantía durante un periodo de veinticuatro meses a partir de la entrega. No obstante, se hace constar expresamente que las baterías tienen una garantía de seis meses debido a que son susceptibles, debido a su composición, de un posible uso indebido. Tenga en cuenta que las garantías se concederán en función de la fecha de entrega; en otras palabras, el producto en cuestión debe llevarse a una de nuestras sucursales, o al distribuidor autorizado donde se adquirió el producto, para su evaluación y, si es necesario, reparación. Para los equipos que no sean de nuestra fabricación, se aplicará la garantía suministrada por el fabricante original si dicha garantía resulta más favorable para el comprador que las correspondientes disposiciones de la Ley de Protección del Consumidor (Ley 68/2008 de Sudáfrica), o cualquier otra Ley aplicable. Dicha garantía sólo será válida una vez se haya recibido el pago completo de dichos productos.

Cientes de Australia:

Nuestros productos tienen garantías que no pueden excluirse conforme a la Ley del Consumidor de Australia. Usted tiene derecho a la sustitución o al reembolso del importe abonado en caso de avería grave, así como a una indemnización por cualquier otra pérdida o daño que pueda producirse y que sea razonablemente previsible. También tiene derecho a la reparación o sustitución de los productos si la calidad de los mismos no es aceptable y la avería no es grave.

Cualquier garantía puede ser anulada en cualquier producto que:

1. No se haya instalado de acuerdo con las instrucciones de instalación proporcionadas.
2. Se haya utilizado indebidamente o para fines distintos de los previstos por el fabricante.
3. Se hayan producido daños como consecuencia de la manipulación durante el transporte, las condiciones atmosféricas (incluyendo relámpagos), corrosión de piezas metálicas, infestación por insectos, sobretensiones u otras causas ajenas al control del fabricante.
4. Ha sido reparado por cualquier taller y/o persona NO autorizada previamente por el fabricante.
5. Ha sido reparado con componentes no probados, aprobados o autorizados previamente por Centurion Systems (Pty) Ltd, Sudáfrica o por una de sus subsidiarias.



Conéctese con nosotros en:

 facebook.com/centurionsystems

 YouTube.com/centurionsystems

 [@askcenturion](https://twitter.com/askcenturion)

 centurion.systems

Suscríbese al boletín de noticias: www.centsys.com/subscribe

Llame a Centurion Systems (Pty) Ltd · Sudáfrica
Oficina central: +27 11 699 2400

Llame al soporte técnico: +27 11 699 2481
Lunes a Viernes : de 08h00 a 17h00 (GMT+2)
Sábado: de 08h00 a 14h00 (GMT+2)

E&OE Centurion Systems (Pty) Ltd tiene derecho a modificar cualquier producto sin previo aviso

Todos los nombres de productos y marcas en este documento que van acompañados del símbolo ® son marcas registradas en Sudáfrica y/o en otros países, a favor de Centurion Systems (Pty) Ltd, Sudáfrica.

Los logotipos de CENTURION y CENTSYS, así como todos los nombres de los productos y marcas de este documento que van acompañados del símbolo TM, son marcas comerciales de Centurion Systems (Pty) Ltd, en Sudáfrica y otros territorios; todos los derechos están reservados.

Le invitamos a ponerse en contacto con nosotros para obtener más información.



Doc number: 1408.D.01.0004_30052023

www.centsys.com